

タイニーツール (小径超硬ソリッドバー)

MZR バー ラジアス付 端面溝入れ

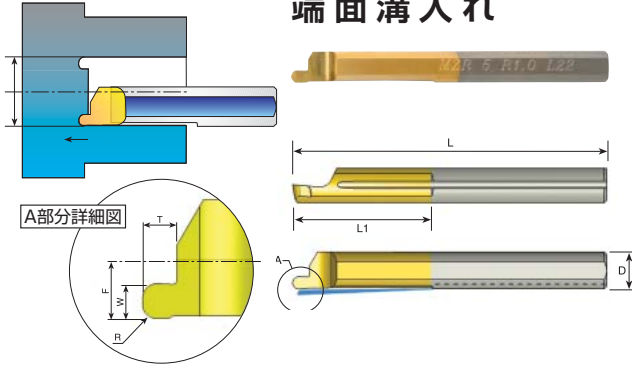

D	型番	L	L1	R	W	T	F	最小穴径	価格
4.0	MZR 4 R0.5 L15	51	15	0.50	1.0	1.2	1.95	5.0	¥4,940
	MZR 4 R0.75 L15	51	15	0.75	1.5	1.5	1.95	5.0	¥4,940
5.0	MZR 5 R0.5 L22	51	22	0.50	1.0	1.2	2.45	6.0	¥5,580
	MZR 5 R0.75 L22	51	22	0.75	1.5	1.5	2.45	6.0	¥5,580
6.0	MZR 6 R0.5 L22	51	22	1.00	2.0	2.5	2.45	6.0	¥5,580
	MZR 6 R0.75 L22	51	22	0.50	1.0	1.2	2.95	8.0	¥5,680
6.0	MZR 6 R0.75 L22	51	22	0.75	1.5	1.5	2.95	8.0	¥5,680
	MZR 6 R1.0 L22	51	22	1.00	2.0	2.5	2.95	8.0	¥5,680

超硬シャンクボーリングバーとチップ

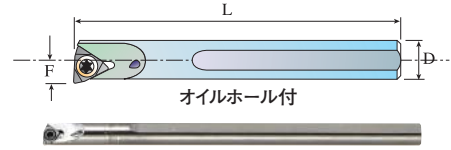

D	型番	L	F	最小穴径	ねじ	レンチ	価格
6	SIR 0006 H06CT	100	3.3	6.5	S6	SIR-K6	¥36,000
8	SIR 0008 K06CT	125	4.3	8.6	S6	SIR-K6	¥41,200
10	SIR 0010 M06CT	150	5.3	10.6	S6	SIR-K6	¥45,600
	★ 06IR TURN BXN	適合チップ(ノーズ R0.2mm)					¥ 1,980
	06IR TURN BMA	適合チップ(ノーズ R0.2mm)					¥ 1,980

※チップは1ケース10ヶ入りです。
★代理店在庫のみです。(在庫切れの際は、BMAでご注文下さい。)

実寸大のMTR4 R0.2 L10



タイニーツール用バーホルダー

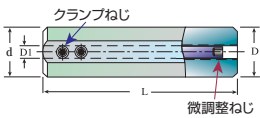

D1	型番	L	D	d	六角レンチ	クランプねじ	微調整ねじ	価格
3.0	SIM 0012 H3	88	12	12	SIM-K25	SIM-S24	SIM-S35	¥18,000
	*SIM 0016 H3S	75	16	20	SIM-K25	SIM-S25	SIM-S35S	¥18,000
	SIM 0016 H3	88	16	20	SIM-K25	SIM-S25	SIM-S35	¥18,000
	SIM 0020 H3	88	20	20	SIM-K25	SIM-S25	SIM-S35	¥18,000
	*SIM 0022 H3	88	22	22	SIM-K25	SIM-S25	SIM-S35	¥18,000
4.0	SIM 0012 H4	88	12	12	SIM-K25	SIM-S24	SIM-S35	¥18,000
	*SIM 0016 H4S	75	16	20	SIM-K25	SIM-S25	SIM-S35S	¥18,000
	SIM 0016 H4	88	16	20	SIM-K25	SIM-S25	SIM-S35	¥18,000
	SIM 0020 H4	88	20	20	SIM-K25	SIM-S25	SIM-S35	¥18,000
	*SIM 0022 H4	88	22	22	SIM-K25	SIM-S25	SIM-S35	¥18,000
5.0	SIM 0012 H5	88	12	12	SIM-K25	SIM-S24	SIM-S35	¥18,500
	*SIM 0016 H5S	75	16	20	SIM-K25	SIM-S25	SIM-S35S	¥18,500
	SIM 0016 H5	88	16	20	SIM-K25	SIM-S25	SIM-S35	¥18,500
	SIM 0020 H5	88	20	20	SIM-K25	SIM-S25	SIM-S35	¥18,500
	*SIM 0022 H5	75	22	22	SIM-K25	SIM-S25	SIM-S35	¥18,500
6.0	*SIM 0016 H6S	75	16	20	SIM-K25	SIM-S25	SIM-S35S	¥18,500
	SIM 0016 H6	88	16	20	SIM-K25	SIM-S25	SIM-S35	¥18,500
	SIM 0020 H6	88	20	20	SIM-K25	SIM-S25	SIM-S35	¥18,500
7.0	*SIM 0022 H6	88	22	22	SIM-K25	SIM-S25	SIM-S35	¥18,500
	SIM 0016 H7	88	16	20	SIM-K25	SIM-S25	SIM-S35	¥18,500
	SIM 0020 H7	88	20	20	SIM-K25	SIM-S25	SIM-S35	¥18,500
8.0	SIM 0016 H8	88	16	20	SIM-K25	SIM-S25	SIM-S35	¥19,000
	SIM 0020 H8	88	20	20	SIM-K25	SIM-S25	SIM-S35	¥19,000
10.0	SIM 0020 H10	88	20	20	SIM-K25	SIM-S25	SIM-S35	¥20,900

※スイスタイプの旋盤でもご使用になれます。

タイニーツールキット



- ボーリング
- プロファイリング
- ねじ切り
- チャンフリング
- 溝入れ
- 端面溝入れ
- タイニーツールバーホルダー

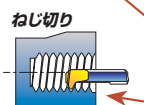
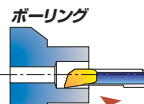

T15トルクス®キー

タイニーツールキット		
型番	KT4-20	KT5-20
セ	MTR 4 R0.2 L10	MTR 5 R0.2 L15
	MPR 4 R0.2 L10	MPR 5 R0.2 L15
	MIR 4 L15 A60	MIR 5 L15 A60
	MCR 4 R0.2 L15	MCR 5 R0.2 L15
ット	MGR 4 B1.5 L10	MGR 5 B1.5 L15
	MFR 4 B1.0 L15	MFR 5 B1.0 L22
	SIM 0020 H4 (20mmシャンクバーホルダー)	SIM 0020 H5 (20mmシャンクバーホルダー)
	SIM-K25 (トルクス®キー)	SIM-K25 (トルクス®キー)
価格	¥51,500	¥54,000

※同じ内容で16mmシャンクのホルダーのキットもあります

型番	KT4-16	KT5-16
内容	SIM 0016 H4付 他は上と同じ内容	SIM 0016 H5付 他は上と同じ内容
価格	¥51,500	¥54,000

ピンク色の型番表示は、ノガ・ジャパン在庫品です。