

キャッチクリップ

コードNo.	型 式	マツイ対象機種	単 価(円)
19155	P-31 アーム付	JC-5, 10, 15, 20	500

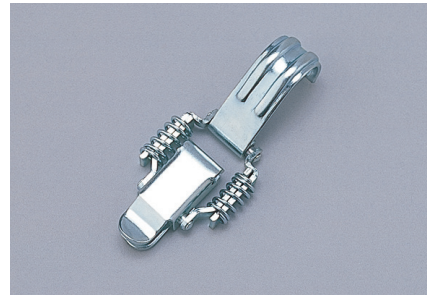

ジェットクロン 吸引エルボ

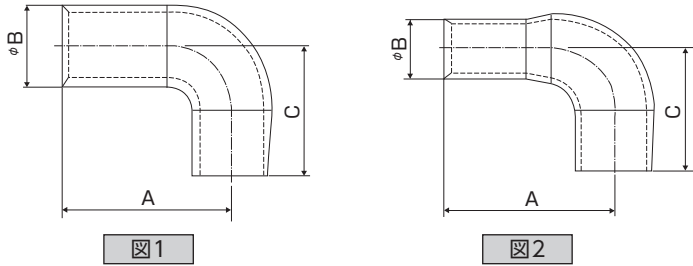

コードNo.	型 式	寸 法[mm]			材 質	マツイ対象機種	図	単 価(円)
		A	φB	C				
05035	38パイ	90	38	90	AC-2B	JC-5, 10, 15, 20	1	3,000
05036	50パイ	130	50	100				
05037	65パイ		62				1	5,000

ジェットクロン 蓋

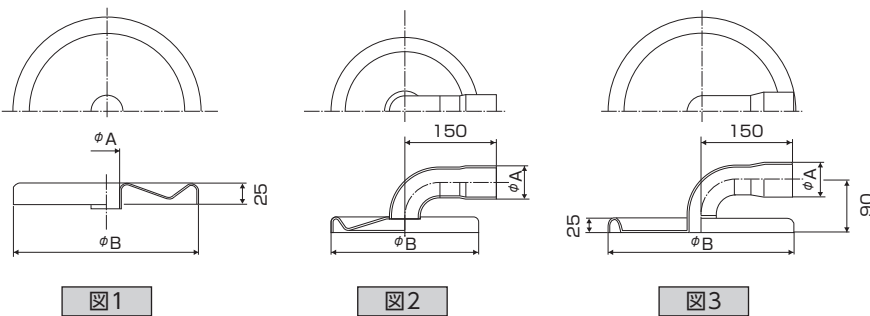

アルミニウム

コードNo.	型 式	寸 法[mm]		材 質	マツイ対象機種	図	単 価(円)
		φA	φB				
05009	5, 10L ALへら押し	38	236	A1050P	JC-5, 10	1	6,000
23601	5, 10L ALへら押し 穴加工#60	60					
05010	15, 20L ALへら押し	305	JC-15, 20		7,000		

ステンレス

コードNo.	型 式	寸 法[mm]		材 質	マツイ対象機種	図	単 価(円)
		φA	φB				
19522	5, 10L φ38 エルボ付	38	236	SUS304	JC-5, 10	2	30,000
19523	5, 10L φ51 エルボ付	51					
11536	15, 20L φ51 エルボ付	63	305		JC-15, 20		
11537	15, 20L φ63 エルボ付						

捕集器

JC(旧型)

改善・提案品

乾燥

輸送

捕集器

温度調節

配合

粉碎

一般部品