

仕上げ・
多機能加工用

エアロチップー

ALX形

刃先交換工具

■対応チップ



FZ05



JC5118

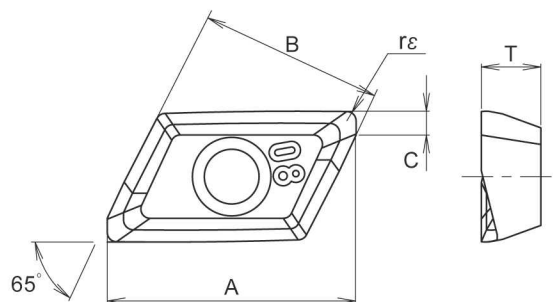

形番	精度	寸法 (mm)					超硬合金	PVDコーティング
		A	B	C	T	rε	FZ05	JC5118
XOGT160502PDFR	G	20.8	16.35	2.5	5	0.2	●	
XOGT160504PDFR	G	21.0	16.35	2.4	5	0.4	●	
XOGT160508PDFR	G	21.0	16.35	2.4	5	0.8	●	
XOGT160512PDFR	G	20.9	16.35	2.5	5	1.2	●	
XOGT160516PDFR	G	20.7	16.35	2.6	5	1.6	●	
XOGT160520PDFR	G	20.6	16.35	2.8	5	2	●	
XOGT160525PDFR	G	20.3	16.35	3.0	5	2.5	◎	
XOGT160530PDFR	G	20.1	16.35	3.3	5	3	●	
XOGT160532PDFR	G	19.9	16.35	3.5	5	3.2	●	
XOGT160502PDER	G	20.8	16.35	2.5	5	0.2		●
XOGT160504PDER	G	21.0	16.35	2.4	5	0.4		●
XOGT160508PDER	G	21.0	16.35	2.4	5	0.8		●
XOGT160512PDER	G	20.9	16.35	2.5	5	1.2		●
XOGT160516PDER	G	20.7	16.35	2.6	5	1.6		●
XOGT160520PDER	G	20.6	16.35	2.8	5	2		●
XOGT160530PDER	G	20.1	16.35	3.3	5	3		●
XOGT160532PDER	G	19.9	16.35	3.5	5	3.2		●

1ケース10個入りです。