

銅線用絶縁被覆付圧着スリーブ

直線突合せ用スリーブ

〈AVB形〉〈APB形〉
〈BVB形〉〈BPB形〉



B形

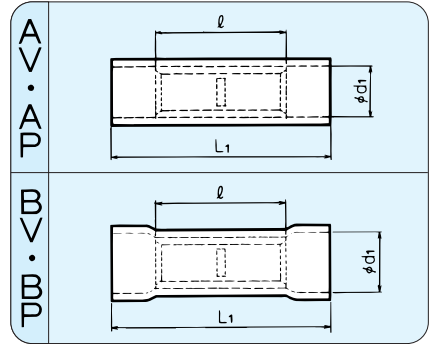

RoHS 指令対応品

	呼 び		各 部 の 寸 法	標準色		適合電線範囲		適合工具	一箱入数			
	規格	ビニル		ナイロン	φ d ₁		撚線mm ²			AWG		
					BV	BP						
ストレート形	UL	AVB-0.5	APB-0.5	2.2	12.0	22.0	黄	0.3~0.5	22-20	DS05N,DH-1B,AC-5N-D	500(100×5)	
	UL	AVB-1.25	APB-1.25	3.3	15.0	25.0	赤	0.5~1.65	20-16	3号D,34号,DH-1B,AC-5N-D	400(100×4)	
	UL	AVB-2	APB-2	3.9			青	1.04~2.63	16-14	4号D,34号,DH-1B,AC-5N-D		
	UL	AVB-5.5	APB-5.5	5.4	27.0	黄	2.63~6.64	12-10	5号,DH-1B,AC-5N-D	200(100×2)		
拡管形	UL	BVB-0.5	-	3.2	-	12.0	22.0	黄	0.3~0.5	22-20	DS05N,DH-1B,AC-5N-D	500(100×5)
	UL	BVB-1.25	BPB-1.25	4.1	4.0	15.0	25.0	赤	0.5~1.65	20-16	3号D,34号,DH-1B,AC-5N-D	400(100×4)
	UL	BVB-2	BPB-2	4.7	4.5			青	1.04~2.63	16-14	4号D,34号,DH-1B,AC-5N-D	
	UL	BVB-5.5	-	6.4	-	27.0	黄	2.63~6.64	12-10	5号,DH-1B,AC-5N-D	200(100×2)	

銅線用絶縁被覆付圧着スリーブ

直線重ね合せ用スリーブ

〈AVP形〉〈APP形〉
〈BVP形〉〈BPP形〉



P形

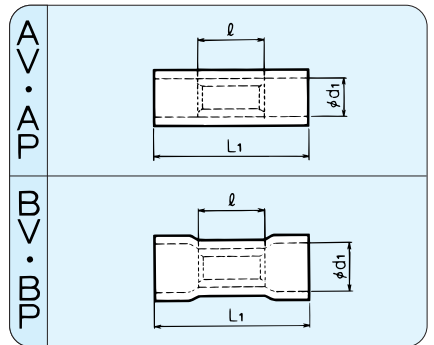

RoHS 指令対応品

	呼 び		各 部 の 寸 法	標準色		適合電線範囲		適合工具	一箱入数			
	規格	ビニル		ナイロン	φ d ₁		撚線mm ²			AWG		
					BV	BP						
ストレート形	UL	AVP-0.5	APP-0.5	2.2	7.5	17.5	黄	0.3~0.5	22-20	DS05N,DH-1B,AC-5N-D	*1,000	
	SF	AVP-1.25	APP-1.25	3.3	8.0	16.0	赤	0.5~1.65	20-16	3号D,34号,DH-1B,AC-5N-D	500(100×5)	
	SF	AVP-2	APP-2	3.9			青	1.04~2.63	16-14	4号D,34号,DH-1B,AC-5N-D		
	SF	AVP-5.5	APP-5.5	5.4	8.5	20.0	黄	2.63~6.64	12-10	5号,DH-1B,AC-5N-D	300(100×3)	
拡管形	UL	BVP-0.5	-	3.2	-	7.5	17.5	黄	0.3~0.5	22-20	DS05N,DH-1B,AC-5N-D	*1,000
	SF	BVP-1.25	BPP-1.25	4.1	4.0	8.0	16.0	赤	0.5~1.65	20-16	3号D,34号,DH-1B,AC-5N-D	500(100×5)
	SF	BVP-2	BPP-2	4.7	4.5			青	1.04~2.63	16-14	4号D,34号,DH-1B,AC-5N-D	
	SF	BVP-5.5	-	6.4	-	8.5	20.0	黄	2.63~6.64	12-10	5号,DH-1B,AC-5N-D	300(100×3)

1. 各呼びの印は、UL登録品、CSA登録品です。
2. CSA登録品としてご使用の際は、注文時にご指示ください。カートンがCSA品用となります。
3. 電線組合せは、19ページをご参照下さい。
4. *印は100個箱入り数量です。

絶縁被覆付圧着スリーブ
△BVB形△BPB形
△AVP形△APP形
△BVP形△BPP形