

小径シャンク採用!

- タッピングセンターなどの低剛性機械での使用に最適。
- ネガタイプとポジタイプのラインナップで様々なワークに対応します。

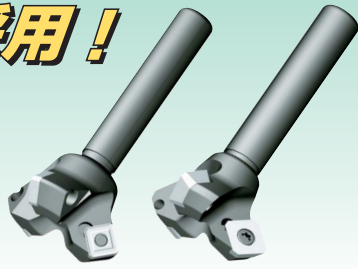

エアロミル
φ30mm・φ40mm

うす物加工に良好!

- 小径シャンクのラインナップにより、小型マシニングにもお使いいただけます。
- フジゲン独自のネガポジ方式の為、うす物(製缶加工)などでビビリができません。

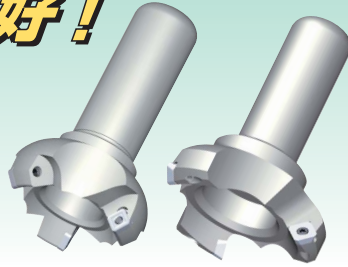

NEW Tikoかったあ
φ60mm・φ80mm

フェイス加工(エアロミル)



φ30mm・φ40mm

フェイス加工[Sタイプ](NEW Tikoかったあ)

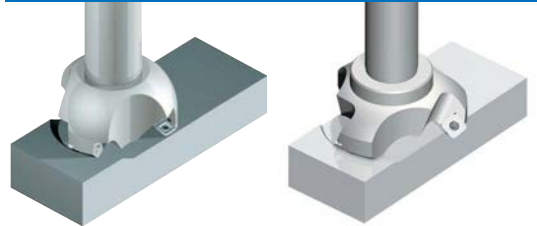

φ60mm・φ80mm

1 エアロミル

NS(ネガタイプ)

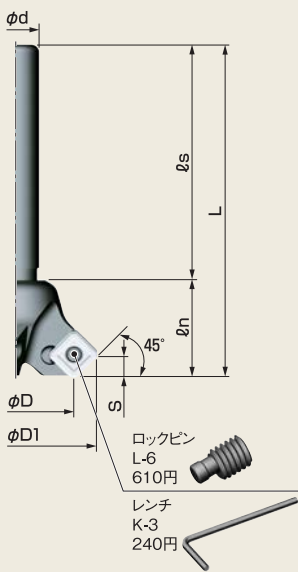

2 エアロミル

PS(ポジタイプ)

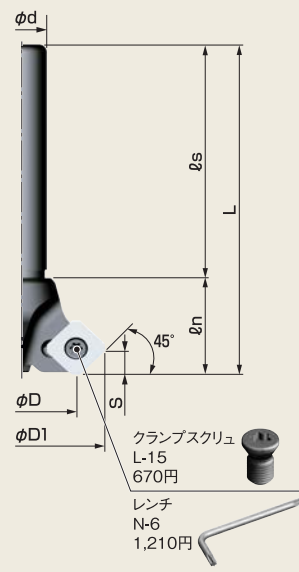

3 NEW Tikoかったあ

NS(ネガタイプ)

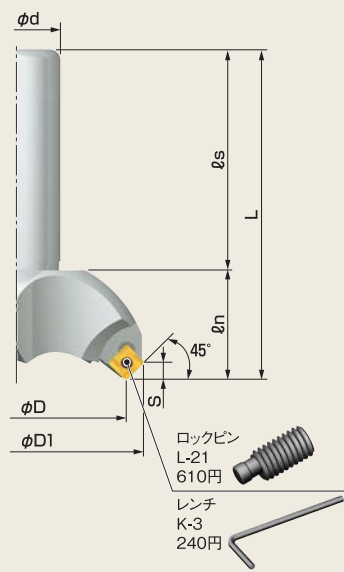

4 NEW Tikoかったあ

PS(ポジタイプ)

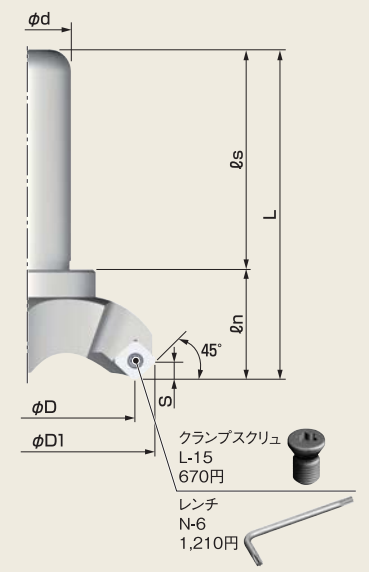

本体

製品名	型番 Model No.	図 Fig.	刃数	寸法 Dimensions (mm)							重量 (g)	適合チップ Inserts	価格 (円)	
				φD	φD1	φd	L	ℓs	ℓn	S				
エアロミル	ネガ	ARN12-30S	1	3	30	42	12	85	60	25	5.0	132	S32MOZ / S32GUR	30,250
	ネガ	ARN16-40S	1	3	40	52	16	85	60	25	5.0	210	S32MOZ / S32GUR	33,880
	ポジ	ARP12-30S	2	3	30	43.2	12	85	60	25	6.0	116	S3H3MNZ / S3H3GNZ	30,250
	ポジ	ARP16-40S	2	3	40	53.6	16	85	60	25	6.0	224	S3H3MNZ / S3H3GNZ	33,880
NEW Tikoかったあ	ネガ	TKN20-60S-03	3	3	60	73	20	120	80	40	5.0	668	S32MOZ / S32GUR	48,160
		TKN20-80S-03	3	3	80	93	20	120	80	40	5.0	826	S32MOZ / S32GUR	53,900
		TKN32-60S-03	3	3	60	73	32	120	80	40	5.0	968	S32MOZ / S32GUR	48,160
		TKN32-80S-03	3	3	80	93	32	120	80	40	5.0	1,126	S32MOZ / S32GUR	53,900
	ポジ	TKP20-60S-03	4	3	60	74	20	120	80	40	6.0	600	S3H3MNZ / S3H3GNZ	54,780
		TKP20-80S-03	4	3	80	94	20	120	80	40	6.0	780	S3H3MNZ / S3H3GNZ	57,200
		TKP32-60S-03	4	3	60	74	32	120	80	40	6.0	900	S3H3MNZ / S3H3GNZ	54,780
		TKP32-80S-03	4	3	80	94	32	120	80	40	6.0	1,070	S3H3MNZ / S3H3GNZ	57,200

※チップは標準装備しておりませんので別途ご用命下さい。
※クランプスクリュー・ロックピン・レンチは標準装備しております。
※価格(円)=希望小売価格(円)



チップ取付けの際、偏心ロック方式の為、逆ジメによる精度不良、チップ破損につながる事があります。(PSタイプは除く)
チップ交換の際、必ず逆ジメがないか確認して下さい。

ロックピンの逆ジメ注意...P.114