

アルファ高送り正面フライス ASF

- 常識を超えた切削送り速度で、従来品に比較し3~5倍の加工能率アップができ、加工時間短縮、加工費削減ができます。
 - インサートは独特のR形状で最大切込み深さは3mmです。
- ・ At higher-than-normal cutting feed rates, offers 3 to 5 times the cutting performance of conventional products, reducing cutting time and processing costs.
- ・ Insert has a unique R shape to enable maximum cutting depth of 3mm.

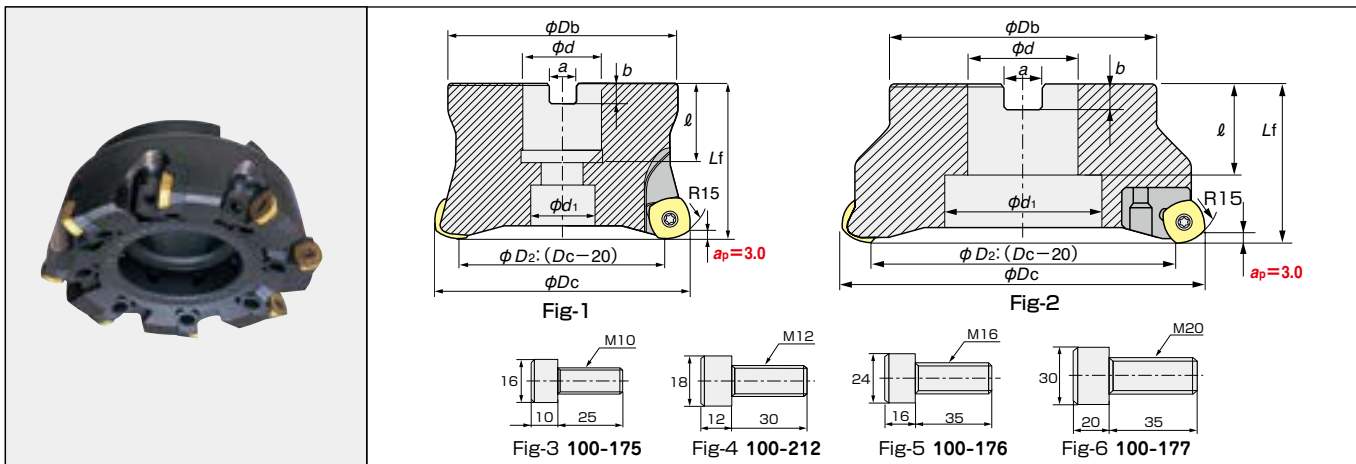

○は数字が入ります。Numeric figure in a circle ○.



刃先交換式工具
フェイスミル

ASF5○○○R(-○) 内径インチサイズ Inch Bore

ポアタイプ用アーバはD15頁を参照ください。
Refer page D15 about the bore type arbor

商品コード Item Code	在庫 Stock	刃数 No. of Flutes	寸法 Size (mm)								重量 Weight (kgf)	形状 Shape	アーバ用ねじ (穴角付ネジボルト)	適用インサート Inserts	希望小売 価格(円) Suggested retail price(¥)	
			φDc	φD2	Lf	ℓ	a	b	φd	φd1						φDb
ASF5063R	●	4	63	43	50	19	8.4	5	22.225	17	60	0.65	Fig-1	Fig-3 (M10 × 25)	N級 N class SDNW1505 ZDTN-R15	61,820
ASF5080R	●	4	80	60	63	32	12.7	8	31.75	26	70	1.35				80,690
ASF5100R	●	5	100	80	63	32	12.7	8	31.75	26	90	2.26	Fig-2	Fig-5 (M16 × 35)	M級 M class SDMT1505 ZDTN-R/C15	111,180
ASF5125R	●	6	125	105	63	32	12.7	8	31.75	26	100	4.38				124,440
ASF5160R-6		6	160	140	63	38	19.0	11	50.8	69	105	4.60	Fig-2	市販アーバ 部品 Commercial arbor parts	E級 E class SDEW1505 ZDTN-R15	—
ASF5160R	●	8	160	140	63	38	19.0	11	50.8	69	105	4.60				159,120
ASF5200R-8		8	200	180	63	38	25.4	14	47.625	105	150	7.62	Fig-2	市販アーバ 部品 Commercial arbor parts	E級 E class SDEW1505 ZDTN-R15	—
ASF5200R	●	10	200	180	63	38	25.4	14	47.625	105	150	7.62				223,380
ASF5250R-9		9	250	230	63	38	25.4	14	47.625	140	200	13.44	Fig-2	市販アーバ 部品 Commercial arbor parts	E級 E class SDEW1505 ZDTN-R15	—
ASF5250R	●	12	250	230	63	38	25.4	14	47.625	140	200	13.44				273,360
ASF5315R		14	315	295	63	38	25.4	14	47.625	220	265	20.77	Fig-2	市販アーバ 部品 Commercial arbor parts	E級 E class SDEW1505 ZDTN-R15	—

ASF5○○○RM(-○) 内径ミリサイズ Metric Bore

商品コード Item Code	在庫 Stock	刃数 No. of Flutes	寸法 Size (mm)								重量 Weight (kgf)	形状 Shape	アーバ用ねじ (穴角付ネジボルト)	適用インサート Inserts	希望小売 価格(円) Suggested retail price(¥)	
			φDc	φD2	Lf	ℓ	a	b	φd	φd1						φDb
ASF5063RM	●	4	63	43	50	20	10.4	6.3	22	17	60	0.65	Fig-1	Fig-3 (M10 × 25)	N級 N class SDNW1505 ZDTN-R15	61,820
ASF5080RM	●	4	80	60	63	22	12.4	7	27	20	70	1.35				80,690
ASF5100RM	●	5	100	80	63	25.5	14.4	8	32	26	90	2.26	Fig-2	Fig-4 (M12 × 30)	M級 M class SDMT1505 ZDTN-R/C15	111,180
ASF5125RM	●	6	125	105	63	30	16.4	9	40	32	100	4.38				124,440
ASF5160RM-6		6	160	140	63	30	16.4	9.5	40	69	105	4.60	Fig-2	Fig-5 (M16 × 35)	E級 E class SDEW1505 ZDTN-R15	—
ASF5160RM		8	160	140	63	30	16.4	9.5	40	69	105	4.60				—
ASF5200RM-8		8	200	180	63	32	25.7	14	60	105	150	7.62	Fig-2	市販アーバ 部品 Commercial arbor parts	E級 E class SDEW1505 ZDTN-R15	—
ASF5200RM		10	200	180	63	32	25.7	14	60	105	150	7.62				—
ASF5250RM-9		9	250	230	63	32	25.7	14	60	140	200	13.44	Fig-2	市販アーバ 部品 Commercial arbor parts	E級 E class SDEW1505 ZDTN-R15	—
ASF5250RM		12	250	230	63	32	25.7	14	60	140	200	13.44				—
ASF5315RM		14	315	295	63	32	25.7	14	60	220	265	20.77	Fig-2	市販アーバ 部品 Commercial arbor parts	E級 E class SDEW1505 ZDTN-R15	—

【注意】 φ 125 以下のカッタ本体には、アーバ取り付け用ねじが付属しています。
【Note】 The cutter bodies under diameter 125mm include the arbor screws.

●印：標準在庫品です。 ●：Stocked Items. 無印：受注生産品です。 No Mark：Manufactured upon request only.