

超硬 SPセンター 60°
Carbide SP Center 60°

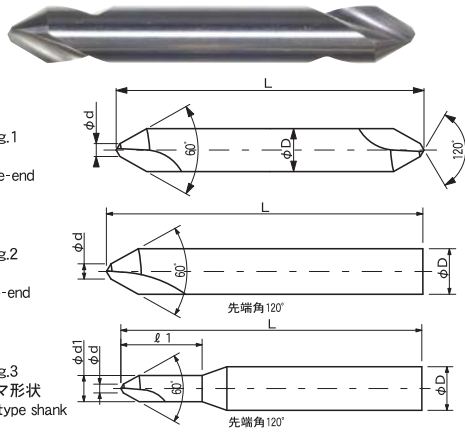

図/Fig.1
両刃
Double-end

図/Fig.2
片刃
Single-end

図/Fig.3
ルーマ形状
Pivot type shank

図/Fig.1,2 : φD 最大面取り径 Max. Chamfering Dia.
図/Fig.3 : φd1 最大面取り径 Max. Chamfering Dia.
図/Fig.1,2,3 : φd 最小面取り径 Min. Chamfering Dia.

超硬 SPセンター 60° ALDコーティング
Carbide SP Center 60° ALD coating

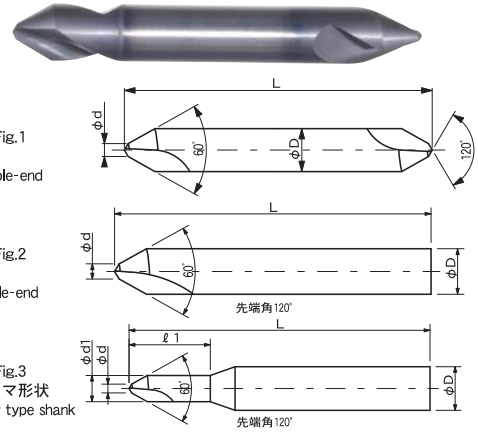

図/Fig.1
両刃
Double-end

図/Fig.2
片刃
Single-end

図/Fig.3
ルーマ形状
Pivot type shank

図/Fig.1,2 : φD 最大面取り径 Max. Chamfering Dia.
図/Fig.3 : φd1 最大面取り径 Max. Chamfering Dia.
図/Fig.1,2,3 : φd 最小面取り径 Min. Chamfering Dia.

60° 超硬 両刃*1 2枚刃 右刃

- *1 サイズによっては **ルーマ** 形状のものもあります。
Pivot type shank available depending on size.
- *2 サイズによっては **片刃** のものもあります。
Single-end versions available depending on size.

単位/寸法:mm 価格:円
Unit/Size:mm Price:JPY

VAN Code No.	最小面取り径 φd	最大面取り径 φd1	シャンク径 φD	ルーマ長 ℓ1	全長 L	図 Fig.	在庫 Stock	参考価格 Price
60SPC0.03X0.12CB	0.03	0.12	3	0.4	40	3	●	¥13,000
60SPC0.05X0.2CB	0.05	0.2	3	0.6	40	3	●	¥11,800
60SPC0.07X0.3CB	0.07	0.3	3	0.9	40	3	●	¥11,000
60SPC0.1X0.4CB	0.1	0.4	3	1.2	40	3	●	¥9,400
60SPC0.2X0.6CB	0.2	0.6	3	1.8	40	3	●	¥7,400
60SPC0.3X0.9CB	0.3	0.9	3	2.7	40	3	●	¥6,000
60SPC0.4X1.2CB	0.4	1.2	3	3.6	40	3	●	¥5,400
60SPC0.5X2X3CB	0.5	2	3	6	40	3	●	¥3,500
60SPC0.5X2CB	0.5	2	2		40	2	▲	¥3,500
60SPC1.0X3SECB	1	3	3		40	2	●	¥3,000
60SPC1.0X3CB	1	3	3		35	1	●	¥6,167
60SPC1.5X4CB	1.5	4	4		40	1	●	¥6,500
60SPC2.0X6CB	2	6	6		50	1	●	¥8,833
60SPC2.5X8CB	2.5	8	8		60	1	●	¥12,000
60SPC3.0X10CB	3	10	10		70	1	●	¥16,833
60SPC4.0X12CB	4	12	12		80	1	●	¥20,833
60SPC5.0X16CB	5	16	16		100	1	●	¥31,333
60SPC6.0X20CB	6	20	20		120	1	●	¥50,000

60° 超硬 ALD 両刃*1 2枚刃 右刃

- *1 サイズによっては **ルーマ** 形状のものもあります。
Pivot type shank available depending on size.
- *2 サイズによっては **片刃** のものもあります。
Single-end versions available depending on size.

単位/寸法:mm 価格:円
Unit/Size:mm Price:JPY

VAN Code No.	最小面取り径 φd	最大面取り径 φd1	シャンク径 φD	ルーマ長 ℓ1	全長 L	図 Fig.	在庫 Stock	参考価格 Price
60SPC0.1X0.4CBALD	0.1	0.4	3	1.2	40	3	●	¥11,000
60SPC0.2X0.6CBALD	0.2	0.6	3	1.8	40	3	●	¥9,500
60SPC0.3X0.9CBALD	0.3	0.9	3	2.7	40	3	●	¥8,000
60SPC0.4X1.2CBALD	0.4	1.2	3	3.6	40	3	●	¥7,400
60SPC0.5X2X3CBALD	0.5	2	3	6	40	3	●	¥5,000
60SPC0.5X2CBALD	0.5	2	2		40	2	▲	¥5,000
60SPC1.0X3SECBALD	1	3	3		40	2	●	¥4,000
60SPC1.0X3CBALD	1	3	3		35	1	●	¥8,000
60SPC1.5X4CBALD	1.5	4	4		40	1	●	¥8,333
60SPC2.0X6CBALD	2	6	6		50	1	●	¥11,333
60SPC2.5X8CBALD	2.5	8	8		60	1	●	¥15,333
60SPC3.0X10CBALD	3	10	10		70	1	●	¥21,333
60SPC4.0X12CBALD	4	12	12		80	1	●	¥26,000
60SPC5.0X16CBALD	5	16	16		100	1	●	¥38,500
60SPC6.0X20CBALD	6	20	20		120	1	●	¥60,000

Stock ●... 標準在庫品 / Stocked
Stock ▲... 生産終了予定品 / Will be Over

被削材適合性 Suitability for Work Materials ◎...最適 The most suitable ○...適 Suitable △...可 Possible 無印 Blank...不可 Impossible

製品区分 Product	軟鋼 Mild Steel	炭素鋼 Carbon Steel	合金鋼 Alloy Steel	調質鋼 Hardened Steel	工具鋼 Tool Steel	焼入れ鋼 Quenched & Tempered Steel	ステンレス鋼 Stainless Steel	鋳鉄 Cast Iron	タタイル鋳鉄 Ductile Cast Iron	チタン合金 Titanium Alloy	アルミ合金 Aluminium Alloy	銅 Copper	プラスチック Plastic	セラミック etc. Ceramics etc.
	SS	S45C	SCM SCR	SKD SKS	~40 HRC	~45 HRC 45~ HRC	SUS	FC	FDC		Al	Cu		マシナブル Machinable ジルコニアガラス Zirconia Glass
60SPC-CB	○	◎	◎	○	○	△	◎	○	○	○	◎	○	○	○
60SPC-CBALD	○	○	◎	◎	○	○	◎	○	○	○	○			