

## ■ クランプ時ハンドル横型

Hold down clamp (Horizontal handle)

## No.HH150/HH150-2S



締圧力 Holding capacity	0.27kN (27kgf)
質量 Weight	25g/25g (SUS)
HANDLE MOVE	70°
ARM MOVE	95°
材質 Materials	スチール (Steel) ステンレス (Stainless steel)
取付方法 Mounting method	フランジベース (Flange base)
付属品 Accessories	スチールモデル:ナイロンボルト (Nylon Bolt) M4 ×21 1本、ステンレスモデル:六角SUSボルト (Hex Head Stainless Bolt) M4×20 1本 ナット (Nut) 2個

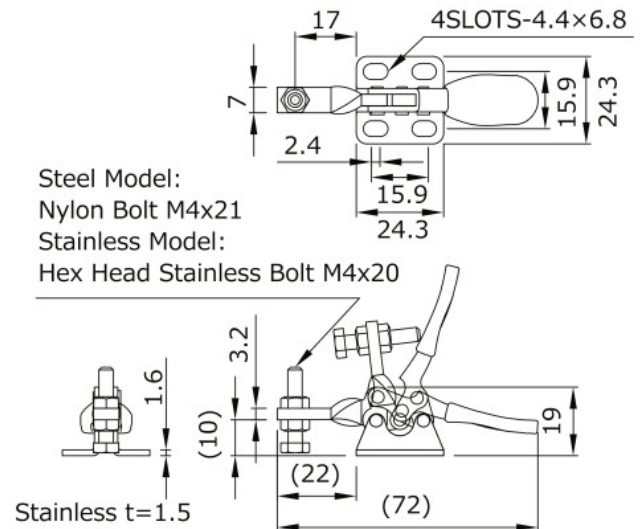

## No.HH250/HH250-2S



締圧力 Holding capacity	0.27kN (27kgf)
質量 Weight	30g/30g (SUS)
HANDLE MOVE	70°
ARM MOVE	95°
材質 Materials	スチール (Steel) ステンレス (Stainless steel)
取付方法 Mounting method	フランジベース (Flange base)
付属品 Accessories	スチールモデル:ナイロンボルト (Nylon Bolt) M4 ×21 1本、ステンレスモデル:六角SUSボルト (Hex Head Stainless Bolt) M4×20 1本 ナット (Nut) 2個/座金 (Washer) 2枚

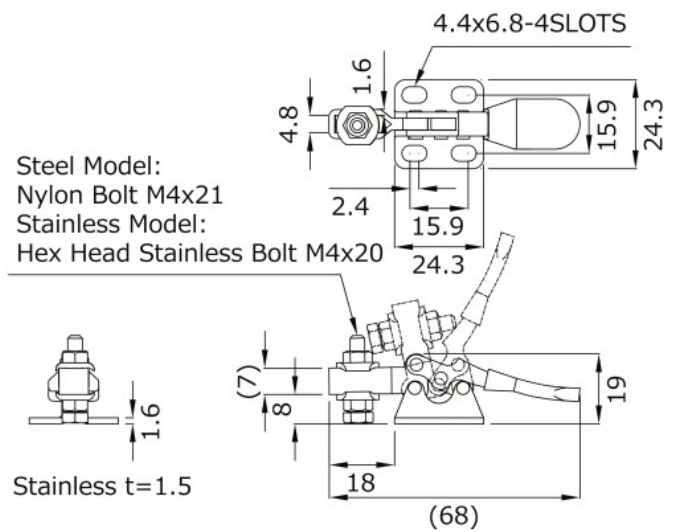

## No.HH350/HH350-2S



締圧力 Holding capacity	0.9kN (90kgf)
質量 Weight	125g/120g (SUS)
HANDLE MOVE	60°
ARM MOVE	90°
材質 Materials	スチール (Steel) ステンレス (Stainless steel)
取付方法 Mounting method	フランジベース (Flange base)
付属品 Accessories	スチールモデル:ゴム付ボルト (Neoprene Spindle) M6x37 1本、ステンレスモデル:ゴム付ステンレスボ ルト (Neoprene Stainless Spindle) M6x37 1本 ナット (Nut) 2個/座金 (Washer) 2枚

