

SCLC-FFJCT(オフセットなし)(外径・端面加工、クーラントホルダ)

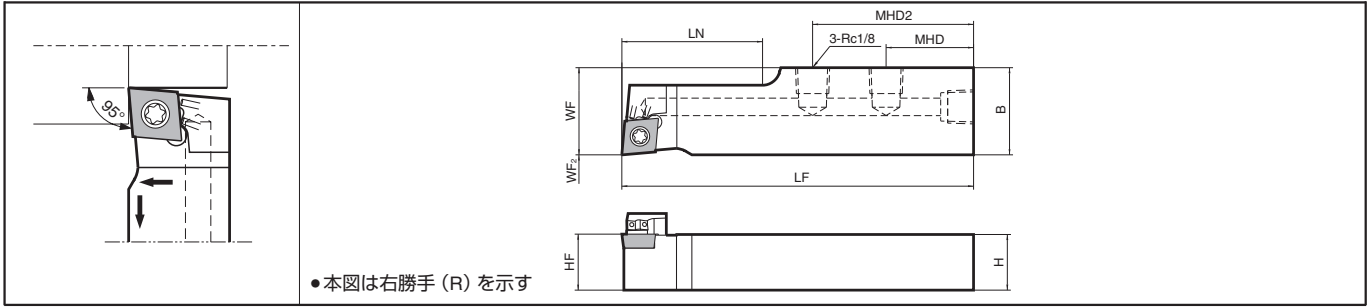

ホルダ寸法

型番	在庫		寸法(mm)									基準コーナR(RE)	部品			
	R	L	H	HF	B	LF	LN	WF	WF ₂	MHD	MHD2		クランプスクリュー	レンチ	プラグ	
SCLCR 1220H-09FFJCT	●		12	12	20	100	28	20			35	-	0.2	SB-4085TR	FT-15	GP-1
1625H-09FFJCT	●		16	16	25	100	40	25	0	25	46					
2025H-09FFJCT	●		20	20	25	100	40	25		25	46					

配管部品は、H14, H15 をご参照ください。

SCLC(外径・端面加工)

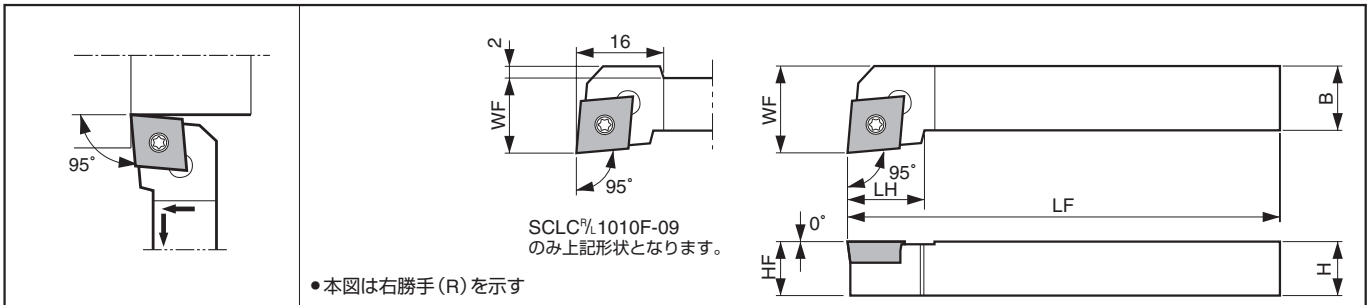

ホルダ寸法

型番	在庫		寸法(mm)							基準コーナR(RE)	部品		
	R	L	H	HF	B	LF	LH	WF	クランプスクリュー		レンチ	レンチ	
SCLC ^ℓ 1010F -06	●	●	10	10	10	80	9	12	0.2	SB-2570TR	FT-8	-	
1010F -09	●	●	10	10	10	80	14	14					
1212H -09	●	●	12	12	12	100	15	16					
1616H -09	●	●	16	16	16		20	20	0.2	SB-4085TR	FT-15	-	
2020K -09	●	●	20	20	20	125	22	25					
2525M -09	●	●	25	25	25	150	20	20					
1616H -12	●	●	16	16	16	100	20	20	0.4	SB-5090TR	-	LTW-20	
2020K -12	●	●	20	20	20	125	22	25					
2525M -12	●	●	25	25	25	150		32					

適合チップ (SCLC-FF, SCLC-FFJCT, SCLC)

用途 参照ページ	仕上げ B53	仕上げ～中 B54	仕上げ～中 B53, B54	低送り B58, B59	ステンレス鋼 B55	鋳鉄 B60	アルミ・非鉄 B60	アルミ・非鉄 B60	アルミ・非鉄 C24	高硬度材 C14
形状	GF	GK	GQ	(E/F) ^ℓ -U	MQ	ブレーカなし	AH	^ℓ -A3	ダイヤモンド	CBN
ホルダ型番	CGT0602..	CCMT0602..	CCGT0602..	CCGT0602..	-	CCGW0602..	-	-	CCMT0602.. CCGW0602..	CCMW0602..
SCLC ^ℓ ...-06FF/-06	CGT09T3..	CCMT09T3..	CCGT09T3..	CCGT09T3..	CCMT09T3..	CCGW09T3..	CCGT09T3..	CCGT09T3..	CCMT09T3.. CCGW09T3..	CCMW09T3..
SCLC ^ℓ ...-09FF(JCT)/-09	-	CCMT1204..	-	-	-	-	-	CCGT1204..	-	-
SCLC ^ℓ ...-12										

推奨切削条件 ● E46

●：標準在庫