

外径浅溝入れホルダ

チップ材種
旋削チップ
CNCダイヤモンド
外径
D
スモールツール
E
内径
F
溝入れ
G
突切り
H
ねじ切り
J
ドリル
K
ソリッドツール
L
ミリング
M
ツーリング
N
イジヤマシン
O
部品
P
技術資料
R
S
索引
T

KGBA

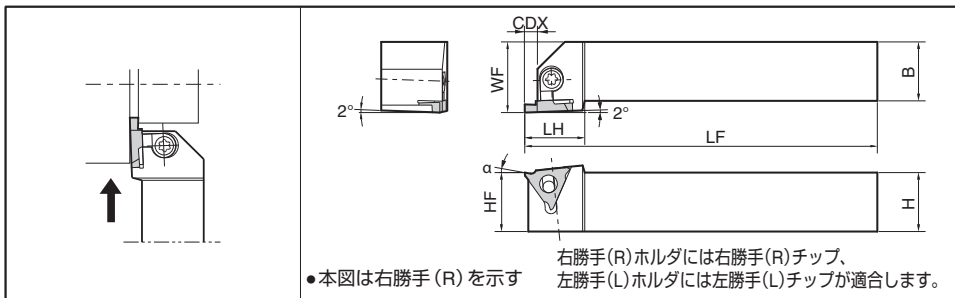

●ホルダ対照表

KGBA ← (KGB)	
KGBA ^φ /L ...22-15	KGB ^φ /L ...22-15
KGBA ^φ /L ...22-25	KGB ^φ /L ...22-25
KGBA ^φ /L ...22-35	KGB ^φ /L ...22-35
KGBA ^φ /L ...22-25T5	KGB ^φ /L ...22-25 (加工可能溝深さに制限有り)

*KGB / KGBSにはショートシャンクタイプは有りません。

KGBAS

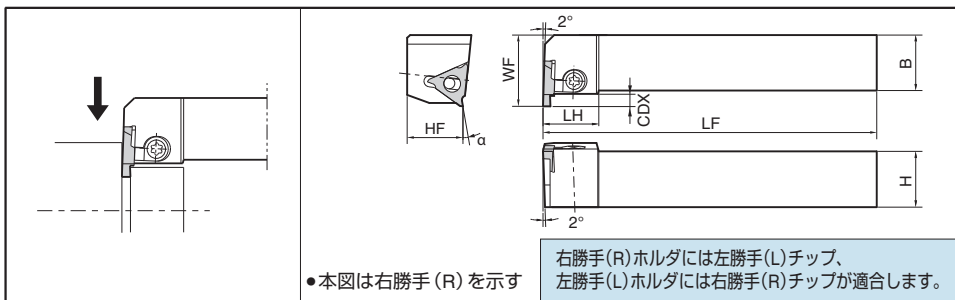

●ホルダ対照表

KGBAS ← (KGBS)	
KGBAS ^φ /L ...22-15	KGBS ^φ /L ...22-15
KGBAS ^φ /L ...22-25	KGBS ^φ /L ...22-25
KGBAS ^φ /L ...22-35	KGBS ^φ /L ...22-35
KGBAS ^φ /L ...22-25T5	KGBS ^φ /L ...22-25 (加工可能溝深さに制限有り)

●ホルダ寸法

型番	在庫		寸法 (mm)							部品		適合チップ ● G6 ~ G8
	R	L	H	HF	B	LF	LH	WF	CDX	クランプセット	レンチ	
KGBA ^φ /L	●	●	20	20	20	125	24	25	2.5	LGBA-16 ^φ /S	FT-15	GBA32 ^φ /Lタイプ
	●	●	25	25	25	150	25.5	30	4.0			
	●	●	20	20	20	125	25.5	30	4.5			
	●	●	25	25	25	150	25.5	30	5.5			
	●	●	20	20	20	125	25.5	25	4.0			
	●	●	25	25	25	150	25.5	30	4.5			
	●	●	20	20	20	125	25.5	25	5.5			
	●	●	25	25	25	150	25.5	30	5.5			
	●	●	20	20	20	100	25.5	25	5.5			
	●	●	25	25	25	150	25.5	30	5.5			
KGBAS ^φ /L	●	●	20	20	20	125	25	25	2.5	LGBA-16 ^φ /RS	FT-15	GBA32 ^φ /RSタイプ
	●	●	25	25	25	150	25	27	4.0			
	●	●	20	20	20	125	25	27	4.5			
	●	●	25	25	25	150	25	32	5.5			
	●	●	20	20	20	125	25	27	4.5			
	●	●	25	25	25	150	25	32	5.5			
	●	●	20	20	20	125	25	27	5.5			
	●	●	25	25	25	150	25	32	5.5			
	●	●	20	20	20	125	25	27	5.5			
	●	●	25	25	25	150	25	32	5.5			

・ CDX : ホルダ面から刃先までの距離を示します。実際の加工可能深さは、チップのCDXになります。

・ クランプセット : KGBA^φ/L...右勝手 (R) ホルダにはLGBA-○○RS、左勝手 (L) ホルダにはLGBA-○○LSが適合します。
KGBAS^φ/L...右勝手 (R) ホルダにはLGBA-○○LS、左勝手 (L) ホルダにはLGBA-○○RSが適合します。

・ チップ取付時のすくい角 : α...G7, G8参照

*印はショートシャンクタイプを示す。

●外径溝入れホルダ KGBAのショートシャンクタイプをレポートリー

小型NC旋盤やHSKツーリング向けに、KGBAR2020K22-○○ (全長125mm) のショートシャンクタイプKGBAR2020H22-○○ (全長100mm) をレポートリー。ユーザー様でのシャンク部切断の手間を省きました。