

- 多目的に使える高性能ハイパフォーマンス工具
- 新しく開発された切刃設計
- ビビりのない静かな加工
- センターカット
- 3種類の工具長さ

- Multi-functional, high performance tool
- Newly developed geometry
- Low-vibration machining
- Centre cutting
- 3 lengths available

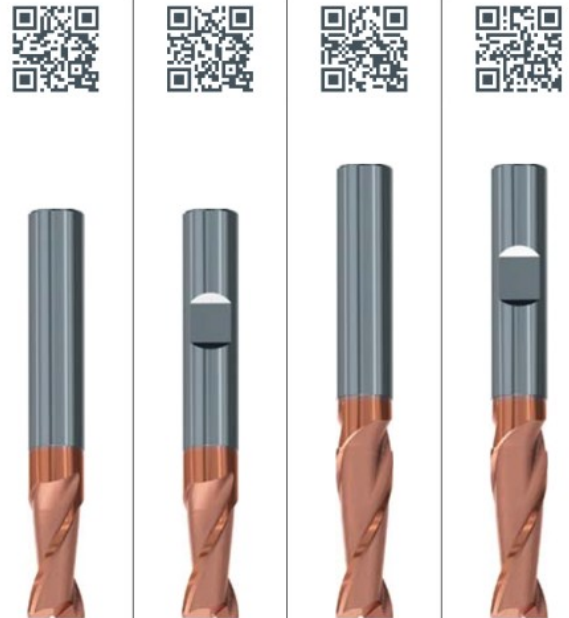
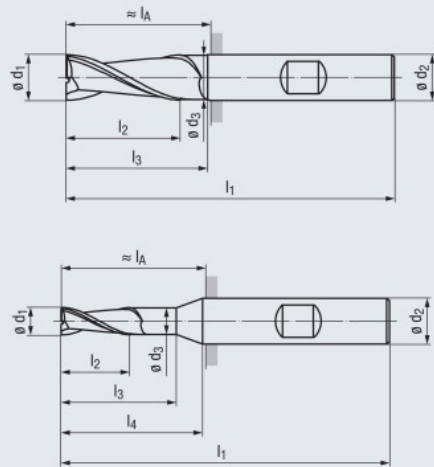

オールラウンド

オールラウンド

コーティング · Coating

アプリケーション - 被削材 (P3参照)
- ほとんど全ての被削材に適用可能
- 荒加工と仕上げ加工のどちらにも適用可能

Applications - material (see page 3)
- For almost all materials
- Suitable for roughing and finishing

TIALN

TIALN

P	1.1-5.1
M	1.1-4.1
K	1.1-4.2
N	1.1-1.3 1.4
N	2.1-4.2, 5.2
S	1.1-2.1 2.2-2.6
H	1.1-1.2 1.3

P	1.1-5.1
M	1.1-4.1
K	1.1-4.2
N	1.1-1.3 1.4-1.6
N	2.1-2.8, 5.2
S	1.1-2.1 2.2-2.6

DIN 6527 - ロング · Long design

製品型番 · Order code											2512A	2513A		
ϕd_1 h10	l_2	l_3	l_1	ϕd_3	l_4	ϕd_2 h5	l_A h5	KB	Z (刃数)	サイズ 型番				
2	6	8	57	1,9	20	6	21	0,04	2	.002	●	●		
3	7	10	57	2,9	20	6	21	0,07	2	.003	●	●		
4	8	12	57	3,8	20	6	21	0,07	2	.004	●	●		
5	10	15	57	4,8	20	6	21	0,12	2	.005	●	●		
6	10	20	57	5,8	-	6	21	0,12	2	.006	●	●		
7	13	23	63	6,7	25	8	27	0,12	2	.007	●	●		
8	16	25	63	7,7	-	8	27	0,12	2	.008	●	●		
10	19	30	72	9,5	-	10	32	0,2	2	.010	●	●		
12	22	35	83	11,5	-	12	38	0,2	2	.012	●	●		
16	26	40	92	15,5	-	16	44	0,2	2	.016	●	●		
20	32	50	104	19,5	-	20	54	0,3	2	.020	●	●		

エクストラロング · Extra long design

製品型番 · Order code													2514A	2515A
ϕd_1 h10	l_2	l_3	l_1	ϕd_3	l_4	ϕd_2 h5	l_A h5	KB	Z (刃数)	サイズ 型番				
3	9	12	62	2,9	23	6	26	0,07	2	.003			●	●
4	12	16	62	3,8	25	6	26	0,07	2	.004			●	●
5	15	20	62	4,8	25	6	26	0,12	2	.005			●	●
6	18	25	62	5,8	-	6	26	0,12	2	.006			●	●
8	24	30	68	7,7	-	8	32	0,12	2	.008			●	●
10	30	40	80	9,5	-	10	40	0,2	2	.010			●	●
12	36	45	93	11,5	-	12	48	0,2	2	.012			●	●
16	48	55	108	15,5	-	16	60	0,2	2	.016			●	●
20	60	70	126	19,5	-	20	76	0,3	2	.020			●	●