

PRECISION BALL SCREWS COMPACT NUT · STANDARD NUT · SHAFT DIA.6 · 8, LEAD1 · 2-

精密ボールねじ コンパクトナット・スタンダードナット-軸径6・8リード1・2- -精度等級C3・C5・C7-

類似品比較ポイント | 高負荷荷重、高頻度駆動でのご使用の場合、本商品からご検討ください。

業界最小サイズ



RoHS 10

ナット種類	Type	精度等級	ねじ径	リード	ねじ軸		ナット	
					材質	硬度	材質	硬度
コンパクトナット	BSX	C3	6・8	1・2	SCM415	浸炭焼入 58~62HRC	SCM420	浸炭焼入 58~62HRC
スタンダードナット	BSS	C5	8	2				
	BSSE	C7						

BSX0601

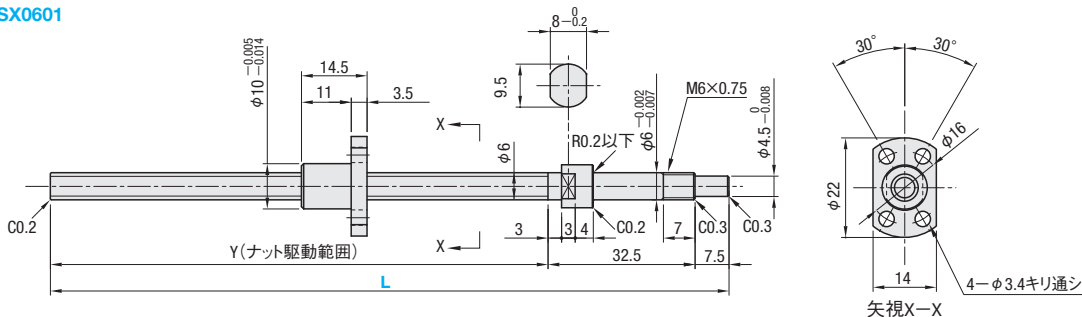

BSX0801

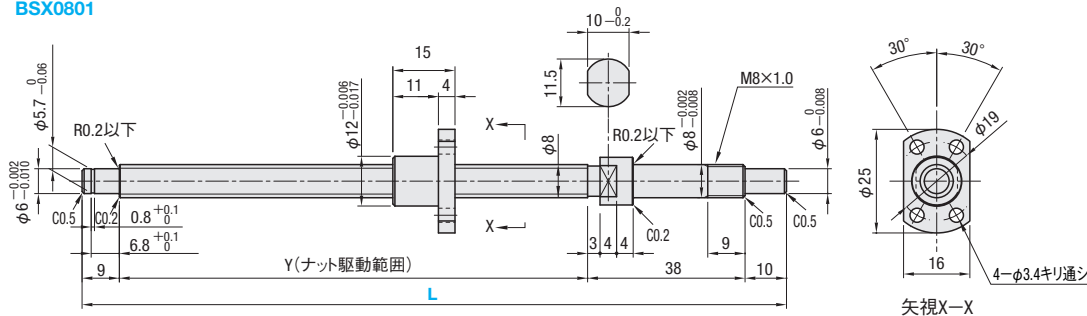

BSX・BSS・BSSE0802

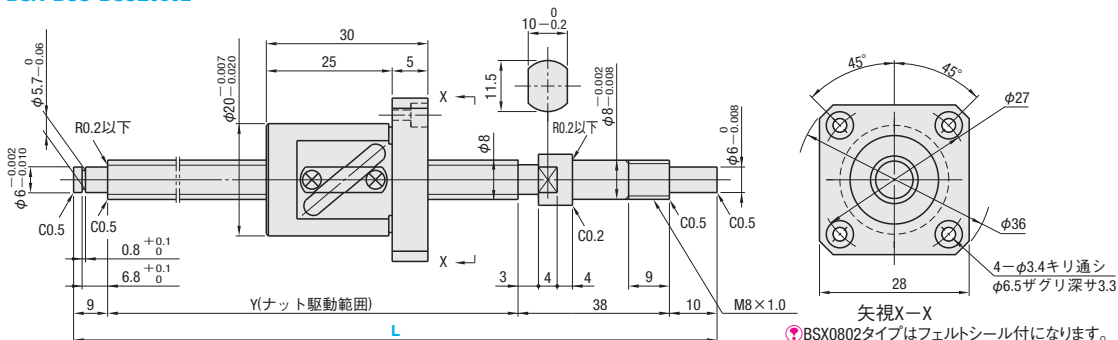

BSX0802タイプはフェルトシール付になります。

ナット種類	精度等級	型式		指定1mm単位 L	Y	ボール径	ボール中心径	ねじ谷径	循環数	基本定格荷重		軸方向予圧トルク N・cm	ねじれ方向	
		Type	ねじ軸外径							リード	C(動) kN			Co(静) kN
コンパクトナット	C3	BSX	06	01	80~205	L-40	0.800	6.24	(5.3)	1巻3列	0.55	1.15	1.3以下	右
			08	01	80~255						0.65	1.6	0(予圧品)	
スタンダードナット	C5	BSS	08	02	100~240	L-57	1.5875	8.3	(6.6)	2.5巻1列	1.22	1.3	0.3~2.6	
	C7	BSSE			100~210						1.95	2.6	0.005以下	
											0.030以下	—		

kgf=N×0.101972