

新商品

REDUCER・BEVEL GEAR BOX

減速機 ベベルギヤボックス

—スパイラルベベルギヤ—

■特長：軽量かつ耐久性が良い耐蝕性アルミニウム合金を使用した本体です。取り付け方向が自由な上、グリース封入によりメンテナンスフリーです。

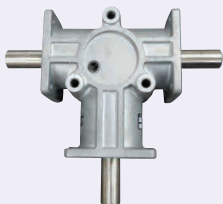

RoHS 10

型式		軸配置	速比	本体材質	材質		
Type	サイズ				大歯車	小歯車	軸
MMB	1	D (片軸) T (両軸)	1 (1:1) 2 (2:1)	アルミニウム 合金 casting	Cr-Mo鋼 ※浸炭焼入	Cr-Mo鋼 ※浸炭焼入	機械構造用 炭素鋼
	2						
	3						

- 軸形状：中実軸
- グリース封入

MMB1-D 質量/0.5kg 潤滑油脂量/5~15g

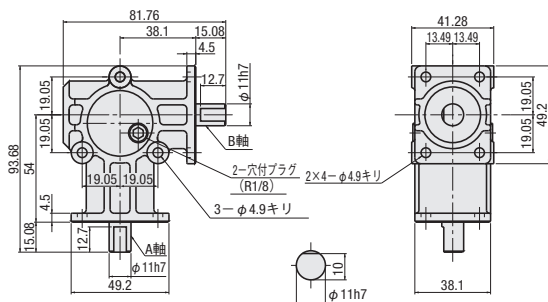

MMB1-T 質量/0.6kg 潤滑油脂量/5~15g

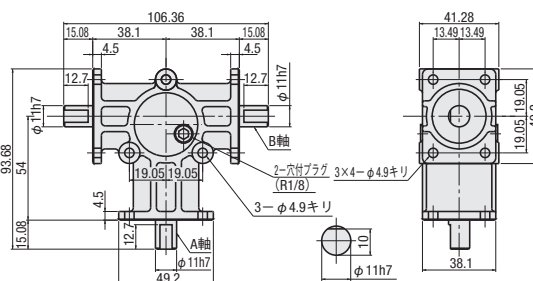

MMB2-D 質量/1.3kg 潤滑油脂量/15~35g

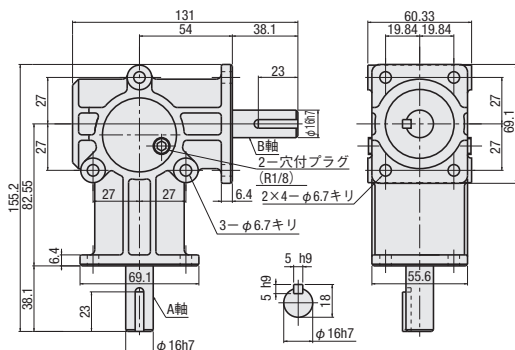

MMB2-T 質量/1.5kg 潤滑油脂量/15~35g

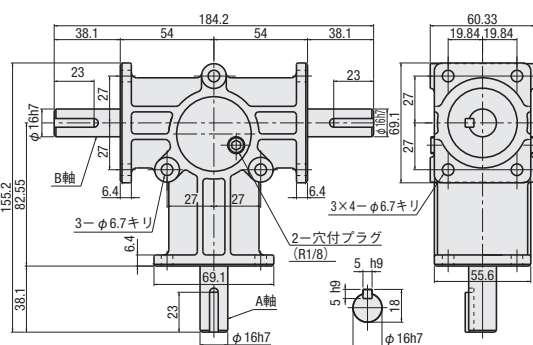

MMB3-D 質量/2.0kg 潤滑油脂量/40~70g

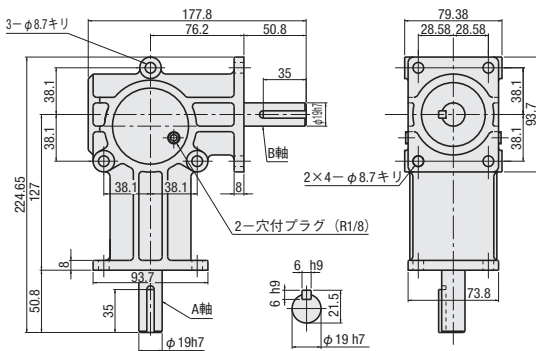

MMB3-T 質量/2.5kg 潤滑油脂量/40~70g

