



KEYLESS TIMING PULLEYS -S8M-

面圧ハイトルクタイミングプーリ S8Mタイプ

三ツ星ベルト(株)及び
バンドー化学(株)の
S8Mタイプに適合します。

◎カタログ規格外品はこちら P.137

◎CADデータフォルダ名: 19_Timing_Pulleys

■ハイトルクタイミングベルトは P.1551、オープンエンドベルトは P.1562をご参照ください。



Type	型式				材質 ^{※1}			表面処理 ^{※2}		
	ベルト幅 15mm	ベルト幅 25mm	ベルト幅 30mm	ベルト幅 40mm	プーリ	フランジ	プッシュ	プーリ	フランジ	プッシュ
	S8M150	S8M250	S8M300	S8M400	樹脂/アルミ系 アルミ合金	アルミ 合金	S45C 相当	白アルマイト	—	—
HTLA	●	●	●	●	—	—	—	—	—	—
HTLK	●	●	●	●	—	—	—	—	—	—
HTPL	●	●	●	●	—	—	—	—	—	—
HTLG	●	●	●	●	S45C 相当	SPPC	S45C 相当	—	—	—

表1: 軸穴径選択

dh7	D					(L)
	ST7フランジ	SH7フランジ	ST7フランジ	SH7フランジ	SH7フランジ	
12	48	23	32	31	10.5	
14	73	—	35	—	12	
15	78	—	36	—	13	
16	83	—	37	—	14	
17	88	—	38	—	15.5	
18	154	—	43	—	16.5	
19	163	—	45	—	19	
20	171	—	46	—	20	
22	186	—	48	—	24.5	
24	206	—	50	—	—	
25	216	—	52	—	—	
28	353	—	54	—	—	
30	382	—	57	—	—	
32	412	163	59	58	—	
35	451	173	63	61	—	
38	686	—	70	—	—	
40	725	—	71	—	—	
42	757	—	74	—	—	
45	1490	—	84	—	—	
48	1600	—	87	—	—	
50	1660	—	89	—	—	

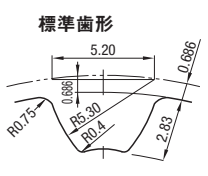
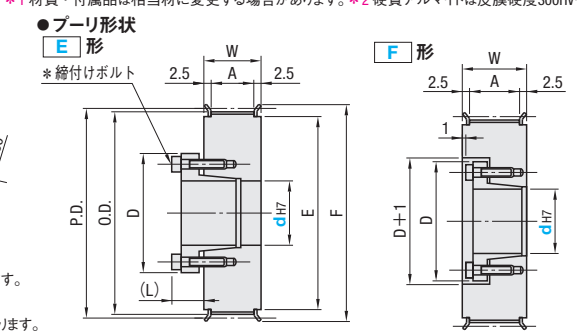

歯溝寸法は歯数によって若干変わります。
(Pitch:8.0mm)

- ◎軸穴に表面処理が付かない場合があります。
- ◎プッシュはスタンダードタイプ(STプッシュ)とショートタイプ(SHプッシュ)の2種類があります。参照 P.1511
- ◎歯数72は切削フランジとなります。*フランジカメ済、締付けボルトの本数とサイズは P.1511をご参照ください。

■ベルト呼び幅・寸法

mm	呼び			
	S8M150	S8M250	S8M300	S8M400
A	17	28	33	44
W	22	33	38	49

◎プッシュが無電解ニッケルメッキ(追加工BMC・BMR)の場合、
最大許容トルク、許容ラスト荷重が、20~30%低下します。

Type	歯数	種類・呼び幅	プーリ形状	dh7範囲 1mm単位指定								PD	O.D	F	E		
				E形				F形									
				S8M150	S8M250	S8M300	S8M400	S8M150	S8M250	S8M300	S8M400						
	18			12	12	—	—	—	12	—	—	—	—	45.84	44.46	52	36
	19			12・14・15	12・14・15	15	—	—	12	12・14・15	15	—	—	48.38	47.01	55	40
	20			12・14~17	12・14~17	15~17	—	—	12	12・14・15	15	—	—	50.93	49.56	58	49
	21			—	—	—	—	—	—	—	—	—	—	53.48	52.10	61	45
	22			—	—	—	—	—	—	—	—	—	—	56.02	54.65	—	—
	23			—	—	—	—	—	—	—	—	—	—	58.57	57.20	67	50
	24			—	—	—	—	—	—	—	—	—	—	61.12	59.74	—	—
	25			12・14~20・22・24・25	15~20・22・24・25	16~20・22・24・25	—	—	12	12・14~20・22・24・25	15~20・22・24・25	16~20・22・24・25	—	63.66	62.29	70	56
	26			—	—	—	—	—	—	—	—	—	—	66.21	64.84	74	58
	27			14~20・22・24・25	14~20・22・24・25	15~20・22・24・25	16~20・22・24・25	—	—	14~20・22・24・25	15~20・22・24・25	16~20・22・24・25	—	68.75	67.38	—	—
	28			—	—	—	—	—	—	—	—	—	—	71.30	69.93	80	60
	29			—	—	—	—	—	—	—	—	—	—	73.85	72.48	—	—
	30			14~20・22・24・25	14~20・22・24・25	15~20・22・24・25	16~20・22・24・25	—	—	14~20・22・24・25	15~20・22・24・25	16~20・22・24・25	—	76.39	75.02	—	—
	31			—	—	—	—	—	—	—	—	—	—	78.94	77.57	87	67
	32			25・28・30・32	25・28・30・32	25・28・30・32	25・28・30・32	—	—	24・25・28・30・32	24・25・28・30・32	24・25・28・30・32	—	81.49	80.12	—	—
	33			—	—	—	—	—	—	—	—	—	—	84.03	82.66	—	—
	34			16~20・22・24・25・28・30・32・35	—	—	—	—	—	—	—	—	—	86.58	85.21	95	75
	35			—	—	—	—	—	—	—	—	—	—	89.13	87.75	—	—
	36			—	—	—	—	—	—	—	—	—	—	91.67	90.30	99	80
HTLA	37	S8M150	E	16~20・22・24・25・28・30・32・35・38	—	—	—	—	—	24・25・28・30・32・35	24・25・28・30・32・35	24・25・28・30・32・35	—	94.22	92.85	—	—
HTLK	38	S8M250	E	—	—	—	—	—	—	—	—	—	—	96.77	95.39	104	84
	39	S8M300	F	—	—	—	—	—	—	—	—	—	—	99.31	97.94	—	—
	40	S8M300	F	—	—	—	—	—	—	—	—	—	—	101.86	100.49	111	90
	41	S8M300	F	—	—	—	—	—	—	—	—	—	—	104.41	103.03	—	—
	42	S8M400	F	—	—	—	—	—	—	—	—	—	—	106.95	105.58	—	—
	43	S8M400	F	—	—	—	—	—	—	—	—	—	—	109.50	108.13	119	100
	44			20・22・24・25・28・30・32・35・38・40・42	—	—	—	—	—	20・22・24・25・28・30・32・35	20・22・24・25・28・30・32・35	—	112.05	110.67	123	102	
	45			—	—	—	—	—	—	—	—	—	114.59	113.22	—	—	
	46			—	—	—	—	—	—	—	—	—	117.14	115.77	127	105	
	47			—	—	—	—	—	—	—	—	—	119.68	118.31	—	—	
	48			—	—	—	—	—	—	—	—	—	122.23	120.86	135	115	
	49			—	—	—	—	—	—	—	—	—	124.78	123.41	—	—	
	50			—	—	—	—	—	—	—	—	—	127.32	125.95	140	120	
	51			—	—	—	—	—	—	—	—	—	129.87	128.50	—	—	
	52			—	—	—	—	—	—	—	—	—	132.42	131.04	144	125	
	53			—	—	—	—	—	—	—	—	—	134.96	133.59	—	—	
	54			20・22・24・25・28・30・32・35・38・40・42	—	—	—	—	—	20・22・24・25・28・30・32・35	20・22・24・25・28・30・32・35	—	137.51	136.14	152	130	
	55			—	—	—	—	—	—	—	—	—	140.06	138.68	—	—	
	56			—	—	—	—	—	—	—	—	—	142.60	141.23	160	140	
	57			—	—	—	—	—	—	—	—	—	145.15	143.78	—	—	
	58			—	—	—	—	—	—	—	—	—	147.70	146.32	—	—	
	59			—	—	—	—	—	—	—	—	—	150.24	148.87	—	—	
	60			—	—	—	—	—	—	—	—	—	152.79	151.42	—	—	
	72			20・22・24・25・28・30・32・35・38・40・42・45・48・50	—	—	—	—	—	20・22・24・25・28・30・32・35	20・22・24・25・28・30・32・35	—	183.35	181.97	190	170	