



METAL FITTINGS FOR TIMING BELT DRIVES

タイミングベルト用金具

—ナット締めタイプ—

CADデータフォルダ名: 19_Timing_Pulleys

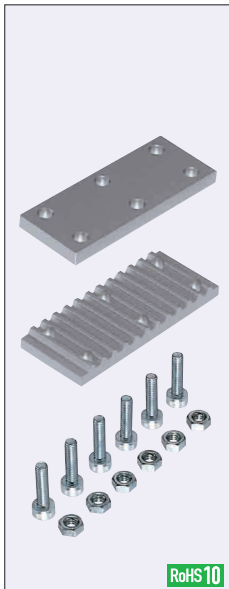

TBCS (①ラック+②押さえプレート)

①ラック

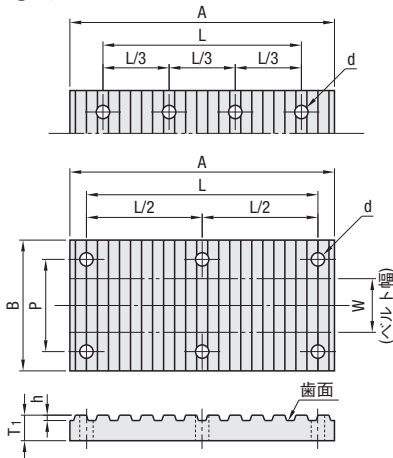

②押さえプレート

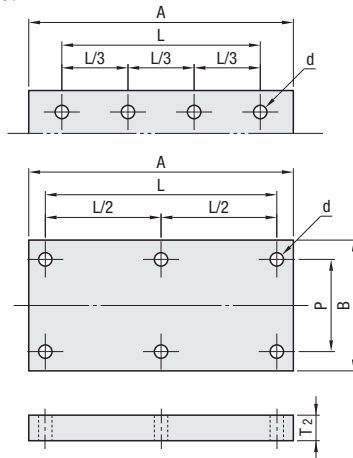

- ① 歯形はタイミングベルト・オープンエンドベルトに準じます。
- ② ベルト幅はタイミングベルトに準じます。

- M** 材質: A6N01-T5
- S** 表面処理: 白アルマイト
- A** 付属品: 六角穴付ボルト・ナット

RoHS 10

Type	型式	ベルト種類	ベルト呼び幅	W	A	B	T ₁	T ₂	h	L	P	付属ボルト	d	取付穴数	¥基準単価	
TBCS (①+②)	MXL	MXL	019	4.8	26	16	4	4	0.51	19	10	M3-12	3.4	6	830	
			025	6.4		18					11					
			037	9.5		22					14					
			050	12.7		26					18					
			025	6.4		24					12					
			031	7.9		25					14					
	XL	XL	XL	037	9.5	66	26	6	5	1.25	56	20	M4-15	4.5	8	990
				050	12.7		30					16				
				050	12.7		32					20				
				075	19.1		38					26				
				100	25.4		46					33				
				075	19.1		38					26				
	L	L	L	100	25.4	124	46	8	5	1.9	111	33	M5-20	5.5	8	1,280
				075	19.1		38					26				
				150	38.1		58					33				
				200	50.8		70					45				
				300	76.2		96					58				
				075	19.1		38					26				
	H	H	H	100	25.4	165	46	10	5	2.3	147	33	M5-20	5.5	8	1,320
				150	38.1		58					43				
				200	50.8		70					55				
				300	76.2		96					68				
				075	19.1		38					26				
				100	25.4		46					33				
S2M	S2M	S2M	040	4	26	16	4	4	0.76	18	8	M3-12	3.4	6	830	
			060	6		18					10					
			100	10		24					15					
			060	6		18					10					
			100	10		22					14					
			150	15		28					20					
S3M	S3M	S3M	100	10	39	26	6	5	1.14	31	16	M4-15	4.5	8	1,120	
			150	15		32					21					
			200	20		36					26					
			250	25		42					31					
			150	15		34					22					
			250	25		44					32					
S5M	S5M	S5M	300	30	65	50	8	5	1.81	51	37	M5-20	5.5	8	1,200	
			400	40		60					47					
			600	60		80					68					
			150	15		34					22					
			250	25		44					32					
			300	30		50					37					
S8M	S8M	S8M	400	40	104	60	8	5	2.85	84	47	M5-20	5.5	8	1,350	
			600	60		80					68					
			050	5		21					11					
			100	10		26					16					
			150	15		32					21					
			200	20		38					26					
T5	T5	T5	250	25	65	43	6	5	1.2	51	31	M4-15	4.5	6	1,240	
			150	15		34					22					
			200	20		40					27					
			250	25		44					32					
			300	30		50					37					
			050	5		21					11					
T10	T10	T10	100	10	130	26	8	5	2.5	111	16	M5-20	5.5	8	1,100	
			150	15		32					21					
			200	20		40					27					
			250	25		44					32					
			300	30		50					37					
			100	10		26					16					

①S□Mタイプの金具は、P□Mタイプのベルトにもご使用いただけます。

- ① ベルトに取付穴をあけないでください。
- ② A寸は6歯(金具)噛み合せの設定です。



Order 注文例

型式

Type ベルト種類 ベルト呼び幅

TBCS - XL 025



Delivery 出荷日

在庫品 翌日出荷 P.133

ご希望によりPM6:00迄、当日出荷受付致します。



Example 使用例

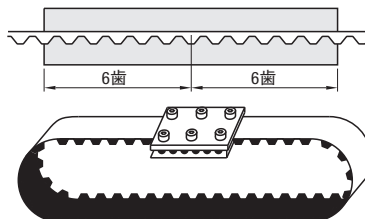

① オープンエンドベルトの接続金具としてもご使用いただけます。



Price 価格

■数量スライド価格 (①1円未満切り捨て) P.133

数量区分	標準対応				個別対応
	小口				
数量	1~9	10~14	15~19	20~30	31~
値引率	基準単価	5%	10%	18%	
出荷日	通常				お見積り

① 表示数量超えはWOSIにてご確認ください。