

**新商品**

LOCATORS (BOTH AXES INCLINED) TWO DOWEL HOLES AND ONE THROUGH HOLE TYPE, R/L SET

# 受駒(2勾配) R/L セット

—ノック穴2つ・通し穴1つタイプ—

## ■2勾配



Type		材質	硬度
単品	R/Lセット		
UKSBW	UKS2BW	SS400	—
UKCBW	UKC2BW	S50C	先端のみ部分焼入 5SHRC~
UKUBW	UKU2BW	SUS304	—

6.3 / (25)

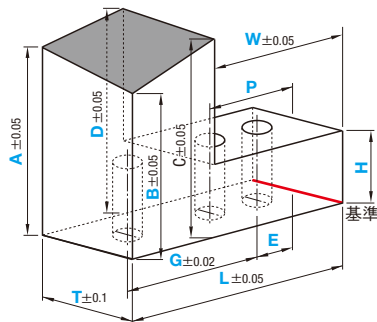
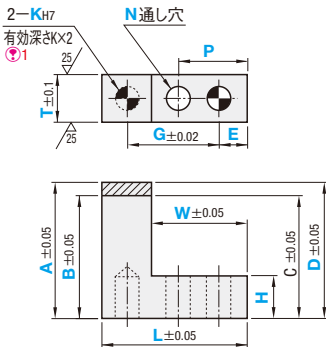

- ① C=B+D-A
- ② 高さ寸法精度は、基準に対する機械加工のプログラム保証です。
- ③ 斜線部分が、焼入れ箇所となります。
- ④ ワーク受け面部分の面取りはC0.5です。  
それ以外の面取りはC0.3程度の糸面取りとなります。
- ⑤ ノック穴と通し穴の順序を入れ替えることはできません。
- ⑥ 1 W寸範囲のKH7(ノック穴)は、貫通となります。

## ■単品

型式 Type	T選択	L指定 1mm単位	H選択 *1	W指定 *2 1mm単位	A指定*3 B指定*3 D指定*3			N選択 (通し穴)	P指定*4	K選択 (ノック穴)	G指定*4	E指定*4
					0.01mm単位							
UKSBW UKCBW UKUBW	9 12 16 19 20	29~70	10 12 15 20	17~58	10~100			7 9	指定 0.1mm 単位	6 8	指定 0.1mm 単位	指定 0.1mm 単位

\*1 H+1 ≤ (A, B, C, Dの最小値) \*2 (A, B, C, Dの最大値) ≤ 60の場合は10 ≤ L-W, (A, B, C, Dの最大値) > 60の場合は12 ≤ L-Wとなります。 \*3 (A, B, C, Dの最大値) - (A, B, C, Dの最小値) ≤ 21  
\*4 穴加工周りは最低1mmの肉厚が必要です。

## ■R/Lセット

型式 Type	T選択	L指定 1mm単位	H選択 *1	W指定 *2 1mm単位	A指定*3 B指定*3 D指定*3			N選択 (通し穴)	P指定*4	K選択 (ノック穴)	G指定*4	E指定*4
					0.01mm単位							
UKS2BW UKC2BW UKU2BW	9 12 16 19 20	29~70	10 12 15 20	17~58	10~100			7 9	指定 0.1mm 単位	6 8	指定 0.1mm 単位	指定 0.1mm 単位

\*1 H+1 ≤ (A, B, C, Dの最小値) \*2 (A, B, C, Dの最大値) ≤ 60の場合は10 ≤ L-W, (A, B, C, Dの最大値) > 60の場合は12 ≤ L-Wとなります。 \*3 (A, B, C, Dの最大値) - (A, B, C, Dの最小値) ≤ 21  
\*4 穴加工周りは最低1mmの肉厚が必要です。



Order  
注文例

型式 - L - H - W - A - B - D - N - P - K - G - E  
UKC2BW12 - L46 - H15 - W30 - A41 - B39.1 - D35.6 - N7 - P20 - K6 - G32 - E7



Delivery  
出荷日

3 日日出荷

☑注文確切  
ストック T 当日出荷 2,000円/1本 正午迄  
ストック A 翌日出荷 1,300円/1本 PM 6:00迄 ☑P134

☑ストックAは3本以上で1明細行当たり一律3,510円