



TOGGLE CLAMPS

# トグルクランプ

—下面押さえ・ハンドル横型・ノーマル持ち手(ストレートベース)—

- : 値下げ価格
- : 新価格
- : スライド値引率変更

● CADデータフォルダ名: 25\_Clamps

1N=0.101972kgf



型式	MC01-1S
本体材質	SS400
表面処理	三価クロメート
締圧力 (N)	264.6
自重 (g)	30
アーム開閉角度	90°
ハンドル開閉角度	73°
付属品	*ナイロンボルト
¥基準単価	620

(クランプ状態)



型式	MC01-2S
本体材質	SS400
表面処理	三価クロメート
締圧力 (N)	264.6
自重 (g)	35
アーム開閉角度	90°
ハンドル開閉角度	73°
付属品	*ナイロンボルト
¥基準単価	630

(クランプ状態)

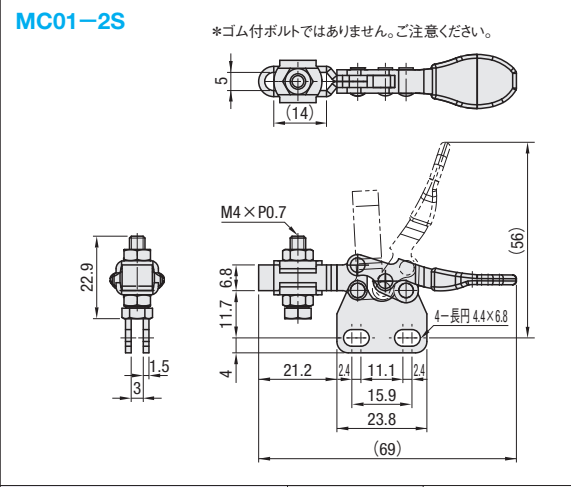
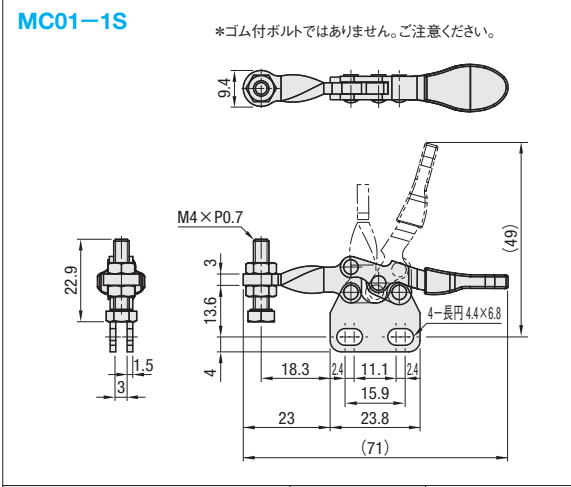



型式	MC01-3S
本体材質	SS400
表面処理	三価クロメート
締圧力 (N)	882
自重 (g)	130
アーム開閉角度	80°
ハンドル開閉角度	73°
付属品	ゴム付ボルト 材質: NBR 硬度: ショアA70
¥基準単価	820

(クランプ状態)



型式	MC01-4S
本体材質	SS400
表面処理	三価クロメート
締圧力 (N)	2352
自重 (g)	265
アーム開閉角度	90°
ハンドル開閉角度	65°
付属品	ゴム付ボルト 材質: NBR 硬度: ショアA70
¥基準単価	860

(クランプ状態)

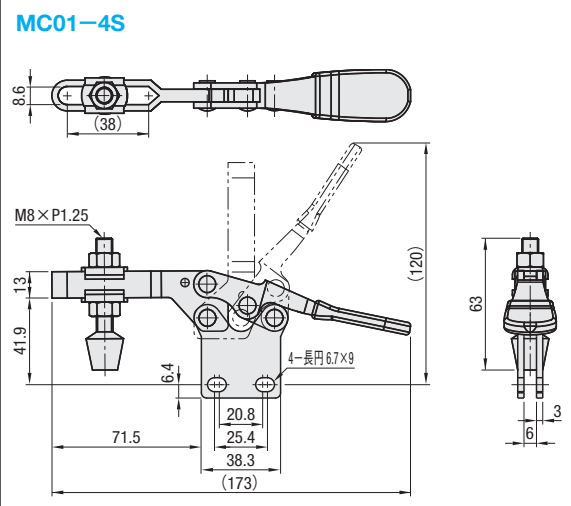
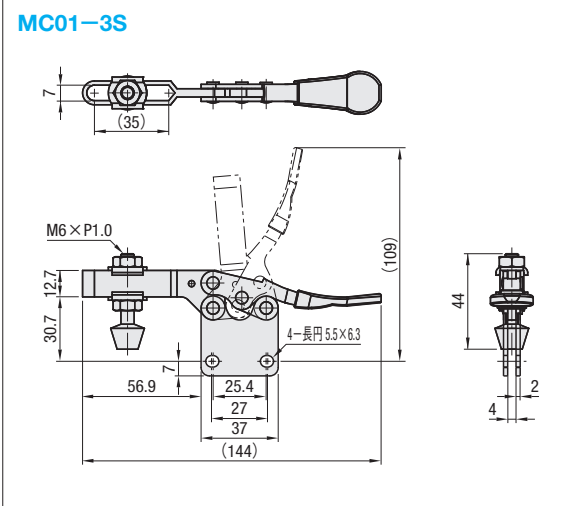

Order 注文例

型式  
**MC01-1S**

Delivery 出荷日

在庫品 翌日出荷 **P.133**  
 \*ご希望によりPM6:00迄、当日出荷受付致します。

Price 価格

■数量スライド価格 (1円未満切り捨て) P.133

数量区分	標準対応		個別対応
	小口	大口	
数量	1~19	20~34	35~100
値引率	基準単価	5%	10% お見積り

\*表示数量超えはWOSIにてご確認ください。