

価格改訂

CONTACT PROBES / RECEPTACLES - 2.54mm MINIMUM CENTERS -

# コンタクトプローブ/リセプタクル

—最小取付ピッチ2.54mmシリーズ—

□: 値下げ価格  
 □: 新価格  
 □: スライド値引率変更

類似品比較ポイント | 交換目安回数: 10万回~30万回

CADデータフォルダ名: 27\_Contact\_Probes

**■コンタクトプローブ**  
 最小取付ピッチ2.54mm

**■リセプタクル**  
 最小取付ピッチ2.54mm

RoHS 10

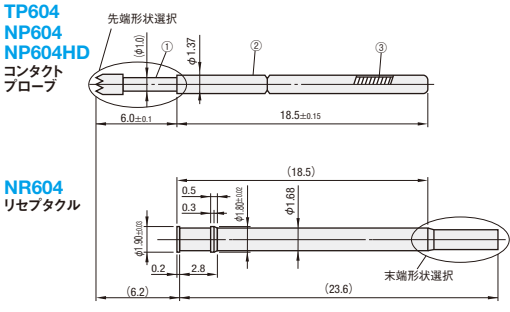

**■コンタクトプローブ**

番号	部品	M材質	S表面処理
①	ブランジャ	C1730B	ニッケル下地ロジウムメッキ仕上
②	ハレル	洋白	ニッケル下地金メッキ仕上
③	スプリング	*ステンレス	—

\*NP604HDは、スプリングが材質SWPとなります。  
 \*TP604は、ボールが入っており材質は真鍮となります。

**■リセプタクル**

M材質	S表面処理
黄銅	ニッケル下地金メッキ仕上

●リセプタクルは  
 プローブ抜きめ付です。

●TP604 先端形状パターン

●NR604 末端形状パターン



●NP604・NP604HD 先端形状パターン

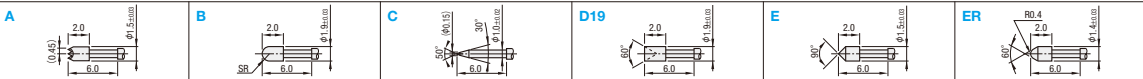

**■コンタクトプローブ**  
 最小取付ピッチ2.54mm

**■リセプタクル**  
 最小取付ピッチ2.54mm

RoHS 10

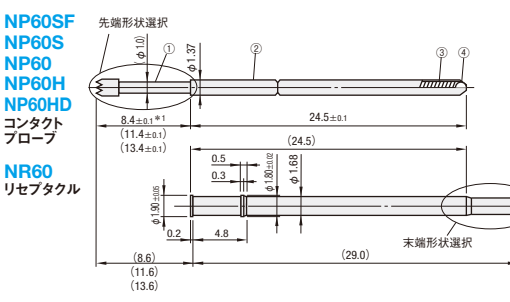

**■コンタクトプローブ**

番号	部品	M材質	S表面処理
①	ブランジャ	C1730B	ニッケル下地ロジウムメッキ仕上
②	ハレル	洋白	ニッケル下地金メッキ仕上
③	スプリング	*ステンレス	—
④	ボール	黄銅	金メッキ仕上

\*1 先端形状AH・THは先端全長が11.4, SHは13.4になります。  
 \*2 NP60HDは、スプリングが材質SWP、表面処理が金メッキ仕上になります。

**■リセプタクル**

M材質	S表面処理
黄銅	ニッケル下地金メッキ仕上

●リセプタクルは  
 プローブ抜きめ付です。

●NP60SF・NP60S・NP60・NP60HD 先端形状パターン ●NP60HDIには先端形状Jがありません。 \*先端形状Cは、ブランジャが材質SK4になります。

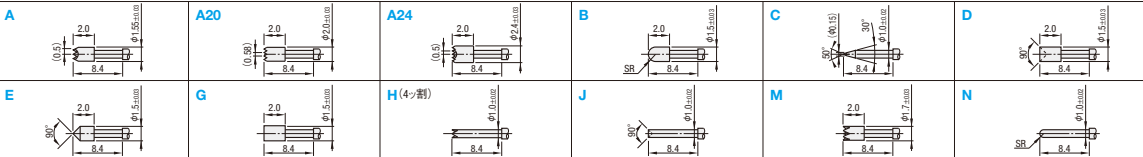

●NP60H 先端形状パターン ●TH形状の材質は\*1: SWP、\*2: SK4になります。

●NR60 末端形状パターン

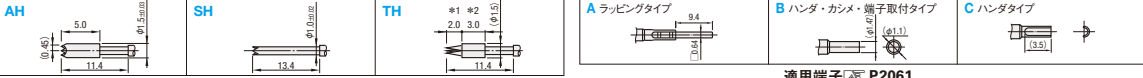

■コンタクトプローブ

■リセプタクル

型式	先端形状	取付ピッチ (mm)	スプリング圧		許容電流	抵抗値	交換 目安回数	¥基準単価							
			初期	2/3スロー				1~69本	70~99	100~500					
TP604	D19-E19	2.54mm	4mm	36gf	100gf	3A	50mΩ	30万回	143	133	128				
NP604	A・B・C・D19・E・ER			10gf	110gf				133	123	108				
NP604HD				39gf	160gf				133	123	108				
NP60SF				20gf	50gf				133	123	108				
NP60S	A・A20・A24・B・C・D・E・G・H・J・M・N	6.4mm	30gf	20gf	100gf	10万回	133	123	108	143	133	118			
NP60H				150gf	170gf								133	123	108
NP60HD				A・A20・A24・B・C・D・E・G・H・M・N	170gf								133	123	108

型式	末端形状	適合 コネクタ	圧入用取付穴 寸法 (参考)	¥基準単価		
				1~69本	70~99	100~500
NR604	TP604 NP604 NP604HD	A-B-C	1.78~1.79mm	57	51	49
				NR60	NP60SF NP60S NP60H NP60HD	51

●表示数量超えはお見積り

●表示数量超えはお見積り

**■リード線付きリセプタクル**

RoHS 10

型式	リード線 色選択	リード線長さ (mm)	リード線	導線	最大使用 電圧	使用 リセプタクル	リード線長さ400mm			リード線長さ1000mm		
							¥基準単価	¥スライド単価	¥標準単価	¥スライド単価	¥基準単価	¥スライド単価
NRR604	W (白) R (赤) BL (青)	400 1000	φ1.0	φ0.08×40本	250V	NR604-C	194	184	174	378	368	357
							NRR60	194	184	174	378	368

●表示数量超えはお見積り

●コンタクトプローブ・リセプタクル ●リード線付きリセプタクル

在庫 翌日出荷 P.133

3 日目出荷

在庫 A 翌日出荷 200円/1本 PM 6:00迄 P.134

●数量別出荷日

数量区分	標準対応	個別対応
小口	501~	501~
大口	501~	501~

●表示数量超えはWOSにてご確認ください。