



HIGH PRECISION X-AXIS DOVETAIL RACK & PINION -COARSE & FINE ADJUSTMENT-

# 【高精度】X軸アリ溝 ラック&ピニオン式

—正方形/粗微動—

- : 値下げ価格
- : 新価格
- : スライド値引率変更

ステージに関するよくあるお問い合わせはこちら **P2078**

**CADデータフォルダ名 : 28\_Stage5**

■特長 : 正方形のアリ溝ラック&ピニオン式ステージです。40・60角は追加加工を選択して下面プレートを外すことも可能です。

**■X軸 正方形**



XY軸 P2130  
Z軸 P2147

RoHS 10

**XFG25**

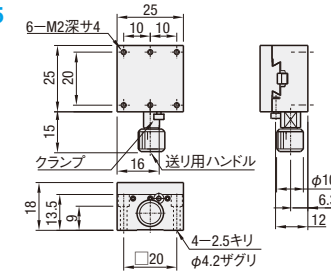

6-M2深サ4  
25  
10 10  
25  
15  
16  
送り用ハンドル  
φ10  
6.3  
12  
4-2.5キリ  
φ4.2ザグリ

**XFG40**

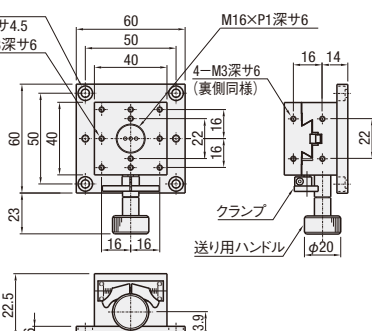

4-4.5キリ  
φ8ザグリ深サ4.5  
10-M3深サ6  
60  
50  
40  
M16×P1深サ6  
4-M3深サ6 (裏側同様)  
16 14  
22  
23  
16 16  
送り用ハンドル φ20  
22.5  
19.9

**XFG60\***

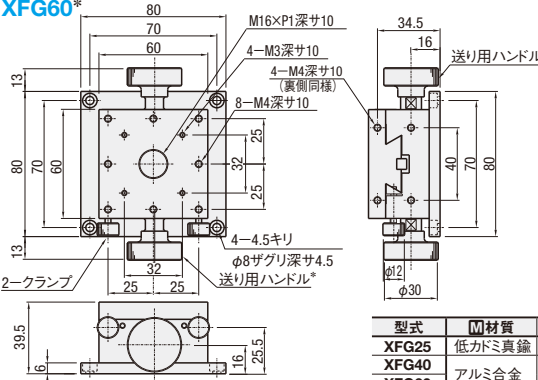

80  
70  
60  
M16×P1深サ10  
4-M3深サ10 (裏側同様)  
4-M4深サ10  
8-M4深サ10  
34.5  
16  
送り用ハンドル\*  
φ12  
φ30  
4-4.5キリ  
φ8ザグリ深サ4.5  
送り用ハンドル\*  
2-クランプ  
25 25  
32  
25  
25  
80  
70  
60  
13  
13  
39.5  
6  
16  
25.5

型式	M材質	S表面処理
XFG25	低カドミ真鍮	黒ふっ素樹脂処理
XFG40	アルミ合金	黒アルマイト
XFG60	アルミ合金	黒アルマイト

\*XFG60の送り用ハンドルは連動しているため、どちら側からでも操作可能です。

■特長 : 正方形のアリ溝式ステージ粗微動タイプです。粗動ハンドルで約18mm/1回転、微動ハンドルで約2.3mm/1回転、移動することができます。

**■X軸 粗微動**



RoHS 10

**XSFG40**

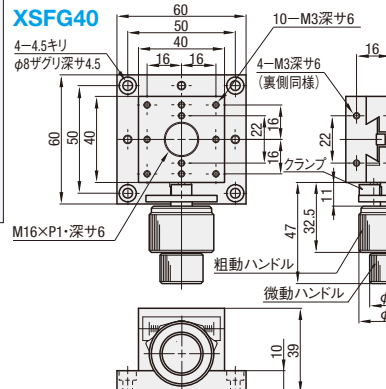

60  
50  
40  
10-M3深サ6  
4-4.5キリ  
φ8ザグリ深サ4.5  
16 16  
22  
16 16  
送り用ハンドル φ20  
22.5  
19.9

**XSFG60**

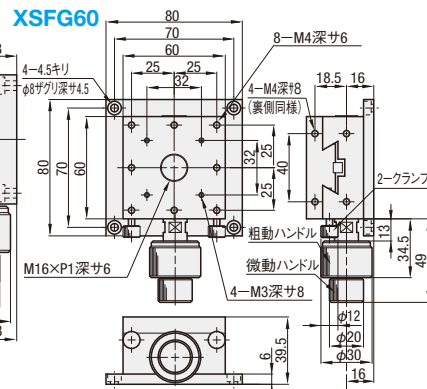

80  
70  
60  
8-M4深サ6  
4-4.5キリ  
φ8ザグリ深サ4.5  
4-M4深サ8 (裏側同様)  
18.5 16  
粗動ハンドル  
微動ハンドル  
2-クランプ  
M16×P1深サ6  
φ12  
φ20  
φ30  
34.5  
49  
16  
39.5  
6  
10  
39

M材質 アルミ合金  
S表面処理 黒アルマイト

型式 Type	No.	ステージ面 (mm)	移動量 (mm)	ハンドル1回転移動量 (mm)		耐荷重 (N)		移動精度 (μm)			許容モーメント荷重 (N・m)			平行度 (μm)	自重 (kg)	付属品 (4本) Type M-L	¥基準単価
				粗動	微動	水平	垂直	真直度	運動の平行度	ヒッチング	ヨーイング	ローリング					
XFG	25	25×25	±5	17	—	29.4	6.9	30	80	0.5	0.5	0.5	50	0.09	SCB2-12	13,030	
	40	40×40	±10	20	—	29.4	14.7	20	30	3.0	3.0	2.0	40	0.21	SCB4-6	14,120	
	60	60×60	±20	18	—	39.2	19.6	30	50	7.0	5.0	7.0	60	0.64	SCB4-6	15,360	
XSFG	40	40×40	±10	20	≒2.6	29.4	14.7	20	30	3.0	3.0	2.0	40	0.30	SCB4-10	25,250	
	60	60×60	±20	18	≒2.3	39.2	19.6	30	50	7.0	5.0	7.0	60	0.51	SCB4-6	28,000	

⊖ 最小読取 (バーニア目盛) : 0.1mm / 目盛      ⊖ 表示数量超えはWOSIにてご確認ください。

Order 注文例      型式 : XFG40 / XSFG60

Delivery 出荷日      ● XFG 3 日目出荷  
● XSFG 5 日目出荷

在庫 B 3日日出荷 1,000円/1本 PM 8:00迄 P134  
Ⓢ3本以上で1明細行当たり一律2,700円

Price 価格      ●数量スライド価格 (Ⓢ1円未満切り捨て) P133

数量区分	標準対応	個別対応
1~4	5~10	11~
値引率	基準単価	5% / 10%
出荷日	通常	お見積り

Ⓢ表示数量超えはWOSIにてご確認ください。

Alteration 追加加工      型式 : XSFG40 - M

Alteration 下面プレート無

Spec. XFG40・XSFG40 裏ヨリ4~3.5キリ、φ6ザグリ深サ10 (M3用ボルト穴)      XFG60・XSFG60 裏ヨリ2~4.5キリ、φ8ザグリ深サ6 (M4用ボルト穴)

ⓈXFG25適用不可。  
Ⓢ送り用ハンドルが取付相手側と干渉します。

Code M  
¥/1Code -1,000