

FLAT BARS MOUNTING SHEET METALS / BRACKETS -HOLE POSITION CENTER DISTRIBUTION TYPE-

フラットバー 取付板・ブラケット

—センター振り分けタイプ—

📄カタログ規格外品はこちら 📄P.137



RoHS10

型式		材質	S表面処理
Type	材質記号		
HRCZA	SS	SS400D	—
HRMZA	SSB		四三酸化鉄皮膜
HRMCD	SSM		無電解ニッケルメッキ
	SU	SUS304D	—

(共通寸法)

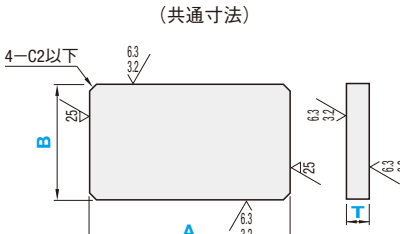

4-C2以下

指示なき面取りはC0.2~C0.5
 その他精度基準は📄P.1887

HRCZA 25° (穴加工)

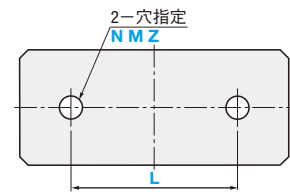

HRMZA 25° (穴加工)

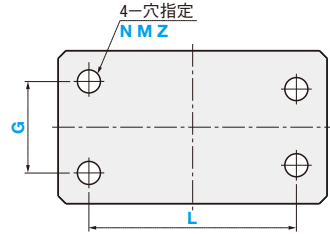

HRMCD 25° (穴加工)

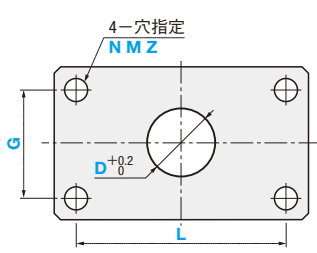

穴種選択表

穴種	タップ穴	ボルト通し穴	ザグリ穴																																			
Code	M	N	Z																																			
形状図																																						
加工仕様	タップ有効長最大M×2 (T≧M×3のとき、 タップ下穴が貫通しない 場合があります。)	<table border="1" style="font-size: small;"> <thead> <tr> <th colspan="2">寸法</th> <th colspan="6">ボルト呼び径</th> </tr> <tr> <th>d・h</th> <th>d1</th> <th>3</th> <th>4</th> <th>5</th> <th>6</th> <th>8</th> <th>10</th> <th>12</th> </tr> </thead> <tbody> <tr> <td>3.5</td> <td>6.5</td> <td>4.5</td> <td>8</td> <td>5.5</td> <td>9.5</td> <td>6.5</td> <td>11</td> <td>14</td> </tr> <tr> <td>4.5</td> <td>8</td> <td>5.5</td> <td>11</td> <td>6.5</td> <td>14</td> <td>9</td> <td>18</td> <td>20</td> </tr> </tbody> </table>		寸法		ボルト呼び径						d・h	d1	3	4	5	6	8	10	12	3.5	6.5	4.5	8	5.5	9.5	6.5	11	14	4.5	8	5.5	11	6.5	14	9	18	20
寸法		ボルト呼び径																																				
d・h	d1	3	4	5	6	8	10	12																														
3.5	6.5	4.5	8	5.5	9.5	6.5	11	14																														
4.5	8	5.5	11	6.5	14	9	18	20																														

加工限界
 穴と穴、穴と端面の肉厚に加工限界があります。(例：右図b部)
限界値は📄P.1888参照

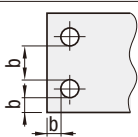

型式		指定1mm単位					穴指定		0.5mm単位
Type	材質記号	A	B	T	L	G	Code	呼び径	D
HRCZA HRMZA HRMCD	SS SSB SSM	30~150	16 22 25 32 38 50 60 75 100 125	6 9 10 12 16 19	指定 0.1mm 単位		N M Z	3 4 5 6 8 10 12	3~30
	SU		15 20 25 32 38 50 65 100 125				加工寸法は 穴種選択表 参照		

⊗SS(□)でB16の時、T19選択不可 ⊗SUでB15の時、T10~19選択不可
 ⊗SS(□)でB125の時、T10選択不可 ⊗SUでB20の時、T19選択不可

Order 注文例

型式 [] - A - B - T - L - G - 穴指定 Code・呼び径 [] - D

HRCZA - SSB - A80 - B60 - T6 - L60 - M6

HRMZA - SSB - A80 - B60 - T6 - L60 - G40 - M6

HRMCD - SSB - A80 - B60 - T6 - L60 - G40 - M6 - D20