



MISUMI economy タイミングプーリ S8Mタイプ

価格・出荷日ご相談ください。P.7



●代表型番：C-HTPA18S8M150-A-N20

1個購入時 **¥1,715** / 1個 当社類似品比 **50%OFF**

31個購入時 **¥891** / 1個 当社類似品比 **60%OFF**

◎本商品はRoHS保証外です。



Delivery 出荷日



在庫品

翌日出荷 P.47

◎ご希望により17:00まで、当日出荷受付けいたします。

数量区分	小口				大口	
	数量	1~9	10~14	15~30	31~100	101~
値引率	基準単価	20%	25%	48%	48%	超大口サービス
出荷日		通常			お見積	詳細はP.7

◎在庫数・サイズによって異なる場合があります。価格・出荷日はMISUMIサイトにてご確認ください。

プーリ形状

A 形状

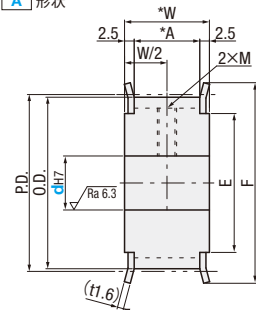

B 形状

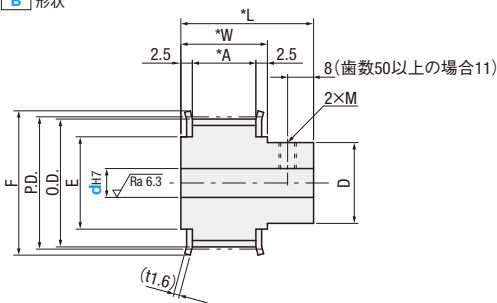

標準歯形

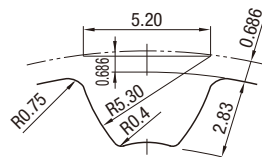

(ピッチ:8.0mm)

◎歯溝寸法は歯数により若干変わります。

M材質		S表面処理
プーリ	フランジ	
アルミ合金	アルミ合金	白アルマイト

◎フランジカシメ済です。

◎軸穴に表面処理が付かない場合があります。

軸穴仕様

H 丸穴

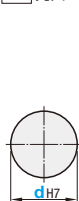

P 丸穴 + タップ

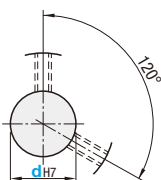

◎A形プーリの場合はねじ山を避けるため、止めねじ穴が120°近辺になります。

N 新JISキー溝 + タップ

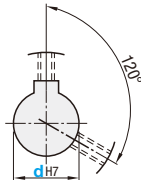

◎キー溝の詳細寸法はP.130
◎キー溝と歯の位置関係は一定ではありません。
◎A形プーリの場合はねじ山を避けるため、止めねじ穴が120°近辺になります。

■タップ穴寸法表 (軸穴規格:P・N)

dH7 軸穴内径	2xM (並目)	付属品 セットスクリュー
12	M3	M3x3
13~17	M4	M4x3
18~30	M5	M5x4
31~40	M6	M6x5

■ベルト呼び幅・寸法 (*印参照)

mm	呼び			
	S8M150	S8M250	S8M300	S8M400
A	17	28	33	44
W	22	33	38	49
L	37	48	53	64

■H (丸穴) [A形状]

Type	歯数	種類・呼び幅	プーリ形状	軸穴仕様	軸径				
					d	P.D.	O.D.	F	E
C-HTPA	24	S8M300	A	H (丸穴)	25	61.12	59.74	67	50

■P (丸穴+タップ) [A形状]

Type	歯数	種類・呼び幅	プーリ形状	軸穴仕様	軸径				
					d	P.D.	O.D.	F	E
C-HTPA	18	S8M250	A	P (丸穴+タップ)	18	45.84	44.46	52	36

型番生成方法



方法1 Type

MISUMIサイトで検索

C-HTPA18S8M150

MISUMIサイトで検索し、型番生成する

方法2 キーワード

ステップ1▶

タイミングプーリ S8Mタイプ

ステップ2▶エコノミーシリーズを選択

ミスミ

エコノミーシリーズのみ表示