

# スライドレール

## 3段引 重荷重 スチールタイプ



●代表型番：C-SRH51Y12

1個購入時 **¥1,270** / 1個 ▼当社類似品比 48%OFF

10個購入時 **¥1,080** / 1個 ▼当社類似品比 53%OFF

◎本商品はRoHS保証外です。



Delivery 出荷日



在庫品

翌日出荷 日P:47

◎ご希望により17:00まで、当日出荷受付いたします。

数量区分	小口		大口
	数量	1~9	10~50
値引率	基準単価	15%	15%
出荷日	通常		

◎在庫数・サイズによって異なる場合があります。価格・出荷日はMISUMIサイトにてご確認ください。

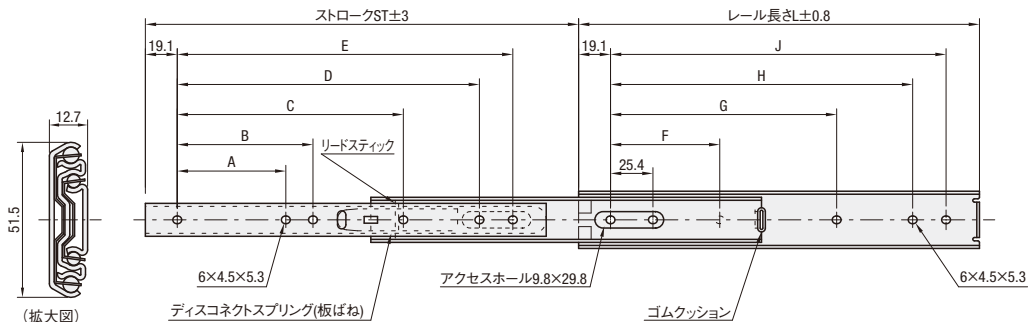

材 質 SPCC相当  
S 表面処理 亜鉛メッキ

- ◎上図はC-SRRH51(引き抜きタイプ)です。C-SRH51(引き抜き不可タイプ)にはリードスティック・板ばねはありません。
- ◎C-SRRH51はディスクコネクタスプリングを押すと引き抜きができます。
- ◎C-SRH51は引き抜きできません。

型番 Type	インチ長さ記号	レール長さ L	ストローク ST	A	B	C	D	E	F	G	H	J	定格荷重 (N/2本)	¥基準単価	
														C-SRH51	C-SRRH51
C-SRH51 (引き抜き不可タイプ)	Y12	304.8	330.2	76.2	—	177.8	—	254.0	76.2	190.5	241.3	266.7	759	1,270	2,685
	Y14	355.6	381.0	101.6	127.0	203.2	—	304.8	88.9	215.9	292.1	317.5	733	1,310	2,958
	Y16	406.4	431.8	127.0	152.4	228.6	317.5	355.6	127.0	241.3	342.9	368.3	689	1,480	3,276
	Y18 <sup>1</sup>	457.2	482.6	177.8	279.4	368.3	406.4	—	292.1	393.7	419.1	—	653	—	3,595
C-SRRH51 (引き抜きタイプ)	Y20 <sup>1</sup>	508.0	533.4	152.4	—	304.8	419.1	457.2	152.4	317.5	444.5	469.9	635	—	3,887
	Y22	558.8	584.2	177.8	—	330.2 <sup>2</sup>	469.9	508.0	177.8	342.9	495.3	520.7	617	2,070	4,199
	Y24	609.6	635.0	177.9	—	381	520.7	558.8	177.9	393.7	546.1	571.5	591	2,250	4,524
	Y26 <sup>1</sup>	660.4	685.8	203.2	—	406.4	571.5	609.6	203.2	419.1	596.9	622.3	565	—	4,797
	Y28 <sup>1</sup>	711.2	736.6	228.6	—	431.8	622.3	660.4	228.6	444.5	647.7	673.1	547	—	5,116

- ◎C-SRH51(引き抜き不可タイプ)は\*印のついたサイズを選択できません。
- ◎C-SRH51のレール取り付け用ボルトはM4のトラス小ねじ、またはバンド小ねじを、C-SRRH51のレール取り付け用ボルトはM4の極低頭ボルトをご使用ください。
- ◎C-SRRH51Y22(引き抜きタイプ)はC寸法(\*印)の穴がございません。
- ◎水平に取付けた場合、定格荷重の目安は25%(参考値)です。
- ◎2024年3月時点の情報です。最新情報はMISUMIサイトにてご確認ください。

### ■当社類似品とエコノミーシリーズの比較

	当社類似品 SRH15012	エコノミーシリーズ C-SRH51Y12
材質	スチール	SPCC相当
表面処理	光沢クロメート処理 (三価クロム)	亜鉛メッキ
定格荷重 (N/2本)	843	759
板厚	1.6mm	1.5mm
RoHS10	対応	保証外



Order 注文例

型番  
C-SRH51Y12

型番生成方法



方法1  
Type

MISUMIサイトで検索

C-SRH

MISUMIサイトで検索し、型番生成する

方法2  
キーワード

ステップ1▶

3段引 重荷重

ステップ2▶エコノミーシリーズを選択

MISUMI  
 エコノミーシリーズのみ表示