

ダイス鋼  
SKD61

ハイス鋼  
SKH51

STRAIGHT CORE PINS - SHAFT DIAMETER (D) SELECTION · L DIMENSION DESIGNATION TYPE -

# ストレートコアピン

- 軸径(D)固定・全長指定タイプ -

ハイス鋼 SKH51
ダイス鋼 SKD61
NAK80
DH2F
STAMAX ESR <sup>®</sup> プリアード鋼 焼入鋼
PROVA400 プリアード鋼 焼入鋼
ステンレス鋼 SUS440C
MAS1C
4mm
JIS (6-8mm)
フリー指定

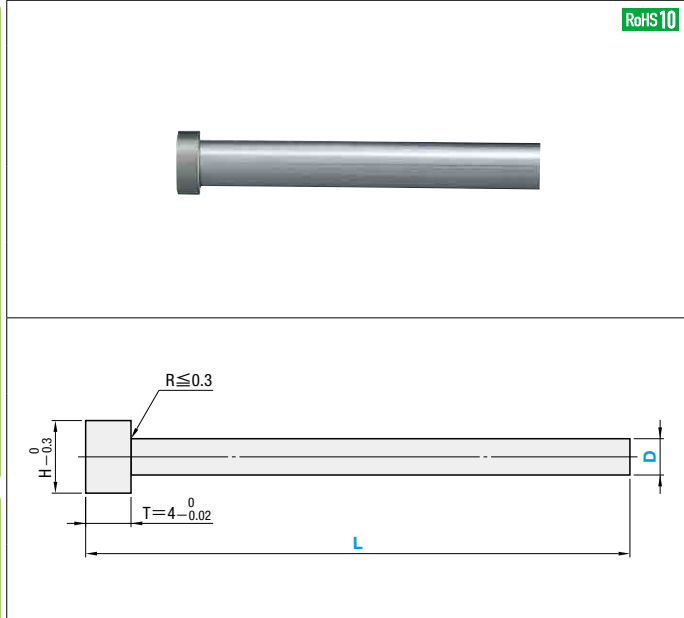

Type	M 材質	H 硬度	Group	T 公差	
				D	L
CPD-L	SKD61	48~52HRC	スタンダード	-0.01 -0.02	+0.02 0
CPX-L	SKH51	58~60HRC			
CPP-L	SKD61	48~52HRC			
CPH-L	SKH51	58~60HRC			
CPZ-L	SKD61	48~52HRC	精級	0 -0.005	+0.01 0
CPV-L	SKH51	58~60HRC			
CPM-L	SKH51	58~60HRC			

D(P) <sub>-0.01</sub> <sup>0</sup>
D(P) <sub>-0.005</sub> <sup>0</sup>
D(P) <sub>-0.003</sub> <sup>0</sup>
全長指定
軸径・全長 指定
フリー指定
先端加工
刻印付
ガス抜き

H	型 式		L 指定0.01mm単位
	Type	D	
2	CPX-L CPH-L CPV-L	0.3 0.4 0.5	7.00~ 60.00
3		0.6 0.7 0.8 0.9 1 1.1 1.2 1.3 1.4 1.5	7.00~100.00
4		1.6 1.7 1.8 1.9 2	
5		2.5	
6		3	7.00~120.00
7	CPD-L	3.5 4	
8	CPX-L	4.5	
9	CPP-L	5	
10	CPH-L	5.5 6	
11	CPZ-L	6.5 7	
15	CPV-L	8	
18		10	
21		13	
25		16	
		20	8.00~150.00

H	型 式		L 指定0.01mm単位
	Type	D	
2		0.5	7.00~ 60.00
3		0.6 0.7 0.8 0.9 1 1.1 1.2 1.3 1.4 1.5	
4		1.6 1.7 1.8 1.9 2	
5		2.5	7.00~100.00
6		3	
7	CPM-L	3.5 4	
8		4.5 5	
9		5.5 6	
10		6.5 7	
11		8	
15		10	
18		13	

Order 注文例 **型 式** - **L**  
CPD-L1.6 - 72.35

Delivery 出荷日

- CPD-L・CPX-L・CPP-L・CPH-L (1≦D≦10)
  - 2 日目出荷 ストック T
  - ストック A 早割
  - ストック A
- 上記以外
  - 3 日目出荷 ストック T
  - ストック A