

テーパブロックセット

RoHS10



精度ランク	型式			A公差	A面に対するV寸部の対称度	材質	硬度
	セット品	ピン単体	プッシュ単体				
スタンダード	TBS	—	—	+0.02 0	(合いマーク合わせタイプ) 合わせ加工の為、セット以外の組み合わせは使用不可	SKD11相当	58~62HRC
精級	VTBS	VTBSP	VTBSB	0 -0.005	0.005以下 セットの組み合わせ、向きを気にせず使用可能ex)2色成形、インサート成形等		

■取付ボルト穴2カ所 (L30~120)

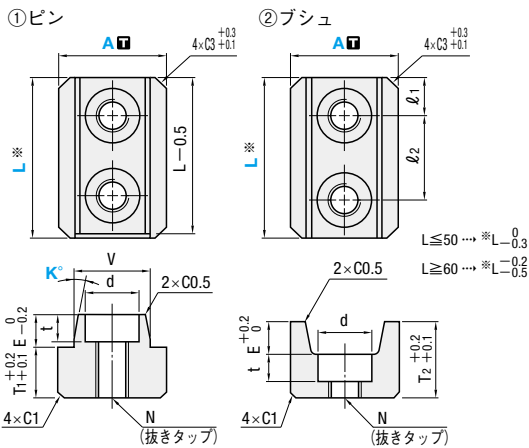

■取付ボルト穴1カ所 (A20以上、L20~25時)

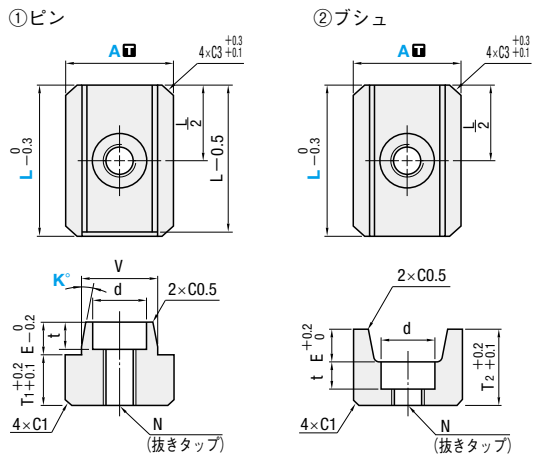

■取付タップ穴1カ所 (A12・16のみ)

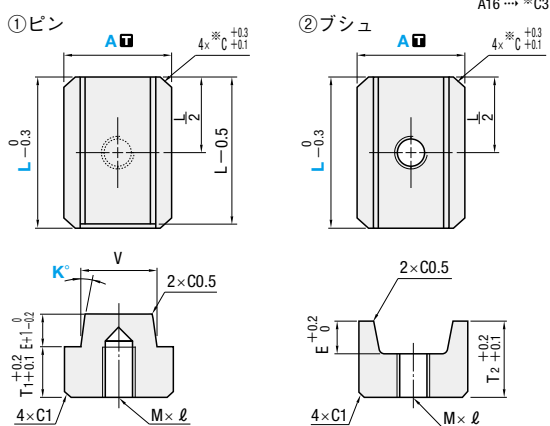

①ピンのテーパ部高さはE+1mmとなります。

●セット時の寸法

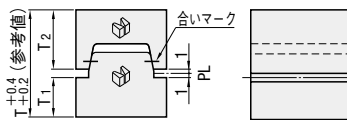

- ミスマーク側合いマークがあるため、位置合わせが簡単です。
- ミスマークを型の外へ見えるようにセットしてください。
- TBSは、必ず納品時のセット組み合わせおよび、向きでご使用ください。
- VTBSは、ミスマークのみで合いマークはありません。



Order
注文例

型式	L	K
TBS35	40	3
VTBS25	30	1



Delivery
出荷日



在庫品