

無給油エジェクタガイドブシュ

RoHS10 **EGBHZ (プレーン)**

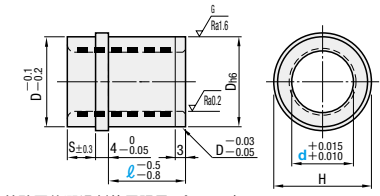



●特殊固体潤滑剤使用限界80℃以下*

■材質 SUJ2
特殊固体潤滑剤
MoS₂(埋設) ■硬度 58HRC~

S	H	Dh6	型式		ℓ			
			Type	d	13	10	13	15
10	25	22	0 -0.013	EGBHZ	13	10	13	15
10	28	25			16	13	15	20
10	33	30			20	13	15	20
10	38	35	0 -0.016	EGBHZ	25		15	20
15	43	40			30	15	20	25
20	48	45			35	20	25	30
20	55	52	0	EGBHZ	40	20	25	30
20	65	62	-0.019		50	25	30	

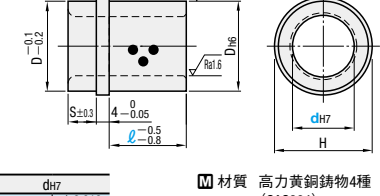
RoHS10 **EGBZS (銅合金)**

dh7	Tolerance
13・16	+0.018 0
20~30	+0.021 0
35~50	+0.025 0

●特殊固体潤滑剤使用限界150℃以下*

■材質 高力黄銅鋳物4種
(CAC304)
(旧JIS・HBsC4)
特殊固体潤滑剤(埋設)

S	H	Dh6	型式		ℓ			
			Type	d	13	10	13	15
10	25	22	0 -0.013	EGBZS	13	10	13	15
10	28	25			16	13	15	20
10	33	30			20	13	15	20
10	38	35	0 -0.016	EGBZS	25		15	20
15	43	40			30	15	20	25
20	48	45			35	20	25	30
20	55	52	0	EGBZS	40	20	25	30
20	65	62	-0.019		50	25	30	

●EGBZS(無給油タイプ)・・・
特殊固体潤滑剤を埋設していますので給油の手間が省けます。(なお、初期なじみ油をつけると、耐久性はさらに向上します。)80℃以上でないとい固体潤滑剤から油がにじみ出てきませんので型温にご注意ください。

RoHS10 **EGBPK (高温用銅合金)**

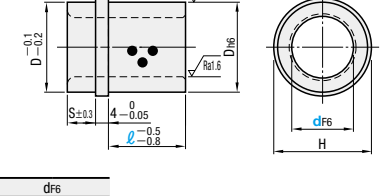
df6	Tolerance
13・16	+0.027 +0.016
20~30	+0.033 +0.020
35~50	+0.041 +0.025

●特殊固体潤滑剤使用限界250℃以下*

■材質 特殊高力黄銅系(CAC304系)
特殊固体潤滑剤黒鉛(埋設)

S	H	Dh6	型式		ℓ			
			Type	d	13	13	15	
10	25	22	0 -0.013	EGBPK	13	13	15	
10	28	25			16	13	15	
10	33	30			20	13	15	
10	38	35	0 -0.016	EGBPK	25		15	
15	43	40			30	20	25	
20	48	45			35	25	30	
20	55	52	0	EGBPK	40	25	30	
20	65	62	-0.019		50	30		

- Ⓢ EGBPKのブシュ内径には、耐熱性と初期なじみ性を得るためのコーティング剤(黒色)を塗布しております。
- Ⓢ コーティング剤によりガイドピン等が入りにくいことがありますが、コーティング剤を除去いたしますと初期なじみ性が得られませんので、ご了承ください。
- Ⓢ コーティング剤は、有機溶剤等を用いて除去することができます。
- Ⓢ 本商品の内径公差はF6となっております。



Order
注文例

型式	ℓ
EGBHZ16	20
EGBZS16	20
EGBPK16	15



Delivery
出荷日

在庫品



Example
使用例

EGBHZ・EGBZS・EGBPK使用例

