



詳細 P.63

•ジェクタ穴詳細は、ジェクタパンチプラック P.350  
 •ジェクタピン詳細は、ジェクタピンセット P.355

シャंक径 D公差	材質 硬度	型式		刃先形状は下記A④D⑥R⑧E⑩Gより選択	
		Type	刃先形状	B 刃先長さ	
Dm5	D4~6 SKH51相当 61~64HRC 表面1000~1100HV D8~25 SKD11相当 60~63HRC 表面1000~1100HV	W-SJ W-SJV	A D	S L	
	粉末ハイス鋼 64~67HRC 表面1000~1100HV	W-PJ W-PJV	R E G	X	
D+0.005 0	D4~6 SKH51相当 61~64HRC 表面1000~1100HV D8~25 SKD11相当 60~63HRC 表面1000~1100HV	AW-SJ AW-SJV	A D	S L	
	粉末ハイス鋼 64~67HRC 表面1000~1100HV	AW-PJ AW-PJV	R E G	X	

シャंक径公差Dはm5・+0.005選択

刃先長さ(B) X>L>S  
 刃先先端エッジ部は微小Rがつきます。  
 ジェクタピンの飛び出し量の求め方(参考値) P.354

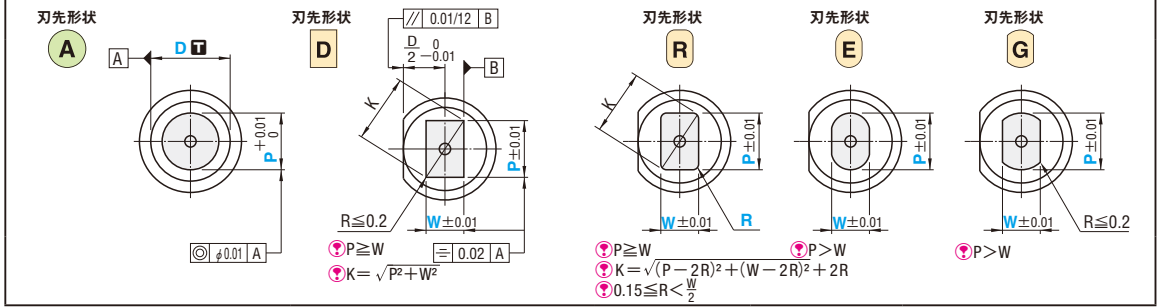

型式 Type	刃先形状	B 刃先長さ	D	L										指定0.01mm単位				B	H	
				(4)	(5)	(6)	(8)	(10)	(13)	(16)	(20)	(25)	(30)	(40)	(50)	min. P max.	P·Kmax. P·Wmin.			R
(Dm5) W-SJ W-PJ バネ強化タイプ (D8~25) W-SJV W-PJV	S	8	(4)	40	50	60	70	80							1.00~	3.99	3.97	1.00	0.15 W 2未満 Rのみ	7
			(5)	40	50	60	70	80							2.00~	4.99	4.97	2.00		8
			(6)	40	50	60	70	80							2.00~	5.99	5.97	2.00		9
			8	(40)	50	60	70	80	90	100	3.00~	7.99	7.97	3.00						11
			10	(40)	50	60	70	80	90	100	3.00~	9.99	9.97	3.00						13
			13	(40)	50	60	70	80	90	100	6.00~	12.99	12.97	6.00						16
	D D+0.005 0 AW-SJ AW-PJ バネ強化タイプ (D8~25) AW-SJV AW-PJV	L	13	(4)	50	60	70	80							1.00~	3.99	3.97	2.00	7	
				(5)	50	60	70	80							2.00~	4.99	4.97	2.00	8	
				(6)	50	60	70	80							2.00~	5.99	5.97	2.00	9	
				8	50	60	70	80	90	100	3.00~	7.99	7.97	3.00					11	
				10	50	60	70	80	90	100	3.00~	9.99	9.97	3.00					13	
				13	50	60	70	80	90	100	6.00~	12.99	12.97	6.00					16	
(Dm5) W-SJ W-PJ バネ強化タイプ (D8~25) W-SJV W-PJV D+0.005 0 AW-SJ AW-PJ バネ強化タイプ (D8~25) AW-SJV	X	25	(5)	60	70	80								2.00~	4.99	4.97	3.50	8		
			(6)	60	70	80								2.00~	5.99	5.97	3.50	9		
			8	70	80	90	100	3.00~	7.99	7.97	5.00							11		
			10	70	80	90	100	3.00~	9.99	9.97	6.00							13		
			13	70	80	90	100	6.00~	12.99	12.97	6.00							16		
			16	80	90	100	10.00~	15.99										19		
			20	80	90	100	13.00~	19.99										23		
			25	80	90	100	18.00~	24.99										28		
				80	90	100	18.00~	24.99										28		

- W-SJV, W-PJV, AW-SJV, AW-PJVのはね定数は、W-SJ, W-PJ, AW-SJ, AW-PJの2倍です。
- A: P>D-0.03...ℓ=0 刃先形状AでP>D-0.03の場合、D<sup>-0.01</sup><sub>-0.03</sub>(溝入部)はつきません。
- D R E G: P·K>D-0.05...ℓ=0 刃先形状D R E GでP·K>D-0.05の場合、D<sup>-0.01</sup><sub>-0.03</sub>(溝入部)はつきません。
- D (4) (5) (6)はW-SJ, W-PJ, AW-SJ, AW-PJ, W-SJV, AW-SJVのみの規格です。バネ強化タイプはD8~25のみになります。
- L (40)→B=6 全長が(40)の場合、刃先長さは一律6mmになります。
- L (50)→B=13 全長が(50)の場合、刃先長さは一律13mmになります。

Order 注文例

型式 - L - P - W - R (Rのみ)

W-SJDS 6 - 60 - P3.00 - W2.80

W-PJEL 10 - 70 - P8.50 - W4.25

Delivery 出荷日

2 日目出荷

ストークA早割

ストークA

3 日目出荷

ストークA

追加工PRC・AC・リテーナセット納入はストークA早割適用不可