

# ゆるみ止め付スクリーブラグ

① M4～M10並目、M12～M20細目（ピッチ1.5）となります。

RoHS 10

## LMSW



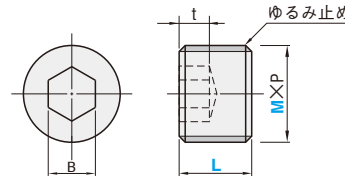

材 質 SCM435 (M4～10)  
 S45C (M12～20)

硬 度 34～43HRC

S 表面処理 四三酸化鉄皮膜 (Fe<sub>3</sub>O<sub>4</sub>)

ゆるみ止め ナイロン樹脂 (赤色)

M×P		L	B	t	型式	
					Type	M
4	0.7	4	2	1.5	LMSW	4
5	0.8	5	2.5	2		5
6	1.0	6	3	3.5		6
8	1.25	8	4	5		8
10	1.5	10	5	6		10
12	1.5 (細目)		6	5		12
16			8			16
20		12	10	6		20



型式  
**LMSW 10**



出荷日

在庫品

## ■概要

・スクリーブラグに、ナイロンを主成分とした水性タイプのゆるみ止めをコーティングしました。

## ■特長

- ・繰り返し使用に優れています。
- ・ダブルナットが不要なため、金型等の加工工数を削減できます。
- ・増し締め調整がいつでも可能です。
- ・耐薬品性に優れています。