

PLAIN GUIDE POST SETS — OIL · OIL-FREE TYPES —
プレーンガイドポストセット
 — 給油 · 無給油 —

RoHS 10



④ 交換部品 P.1130

- ① M 材質 FC250
- ② M 材質 S45C
- H 硬度 55HRC～(高周波焼入)
- ③ M 材質 FC250

MY (給油)

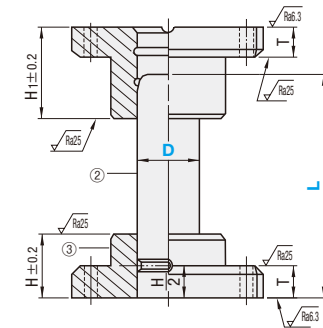
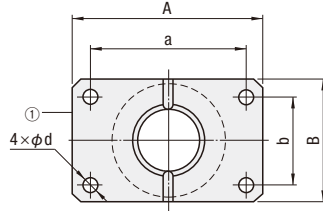

MYP (ロック穴付・給油)

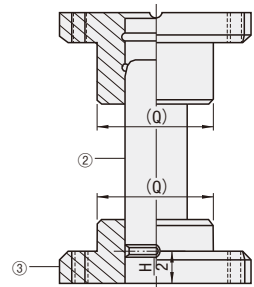
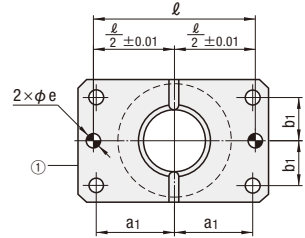

Ⓜ () 寸法は参考値です。



④ 交換部品 P.1130

- ① M 材質 FC250
特殊固体潤滑剤(埋設)
- ② M 材質 S45C
- H 硬度 55HRC～(高周波焼入)
- ③ M 材質 FC250

MYZ (無給油)

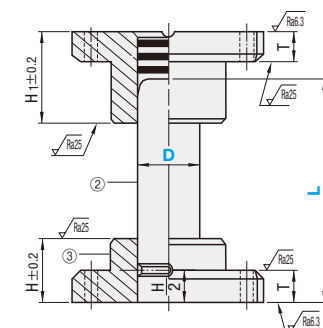
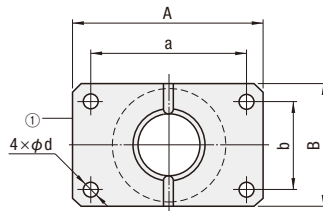

MYZP (ロック穴付・無給油)

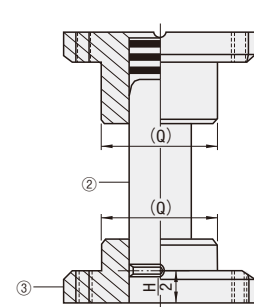
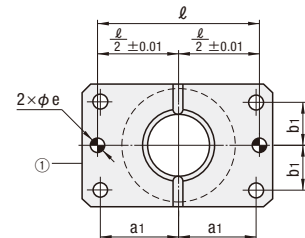

Ⓜ () 寸法は参考値です。

- Ⓜ ガイドホルダ下面とガイドポストの直角度：100mm に対し 0.02mm 以下 (P.1132 をご参照ください)
- Ⓜ 重量物運搬安全基準により D80 のポスト先端に M12 のタップがついており、アイボルト (P.1655) による吊り上げ運搬が可能です。
- Ⓜ ポス外径に鋳物肌が残る場合がありますが、機能上問題ありません。
- Ⓜ 在庫品型式に MW ご指定の場合は在庫品の納期、MTO (受注製作品) に MW ご指定の場合は MTO (受注製作品) の納期にて出荷 (MYP・MYZP) いたします。