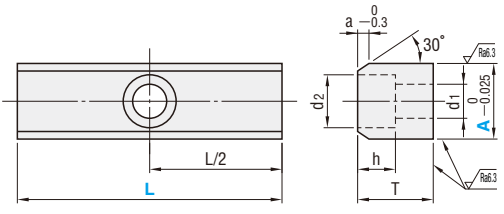

LOCATING KEYS

BACKUP KEYS

位置決めキー / バックアップキー

■位置決めキー RoHS10 **LK**

M 材質 S45C

A	T	d1	d2	h	a	型式		L
						Type	A	
20	20	9	14	10	3	LK	20	60
								80
								100
25					4		25	60
								80
								100
28	25	11	18	12	4		28	60
								80
								100
32					5		32	60
						80		
						100		

Order 注文例 型式 - L
LK 20 - 60

Delivery 出荷日 在庫品

Alterations 追加加工 型式 - L(LC)
LK 25 - LC70
3 日目出荷 ストックA

追加加工	記号	詳細
	LC	L寸法変更 30 ≤ LC < L 指定5mm単位 指定寸法に両端をカットします。

■バックアップキー RoHS10 **BUKE**

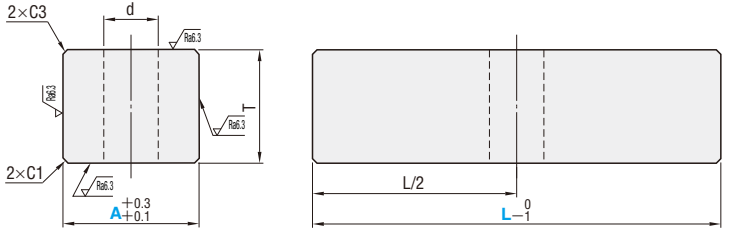
M 材質 SS400

T	d	型式		L
		Type	A	
20	11	BUKE	20	120
				150
				100
25	13		30	125
				150
				150

Order 注文例 型式 - L
BUKE 25 - 150

Delivery 出荷日 3 日目出荷 ストックA

Alterations 追加加工 型式 - L(LC)
BUKE 20 - LC115

追加加工	記号	詳細
	LC	L寸法変更 50 ≤ LC < L 指定1mm単位 指定寸法に両端をカットします。

ex Example 使用例

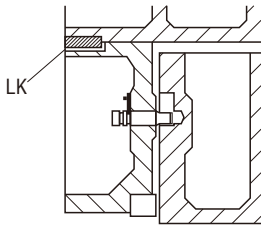

型相互の位置決め

バックアップキー(BUKE)

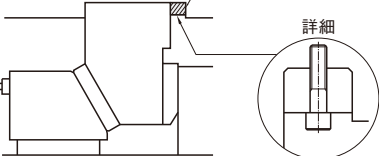

詳細

自動車型用
小物部品