

ミスミ **C VALUE**

XAL SERIES SOLID CARBIDE SQUARE END MILLS

XALシリーズ超硬スクエアエンドミル

●4枚刃 / 刃長2D(ショート)タイプ -4 FLUTES / $\ell/D=2$ (SHORT) TYPE-



XAL-EM4S (アタリ付)
XAL-PEM4S (ピンカド)

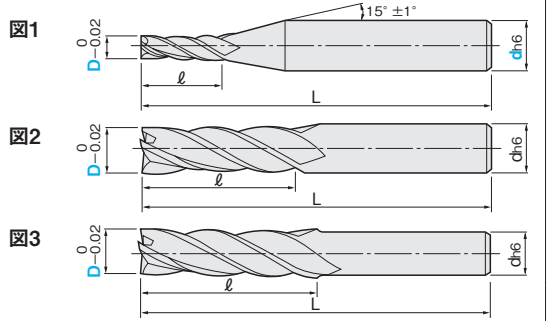
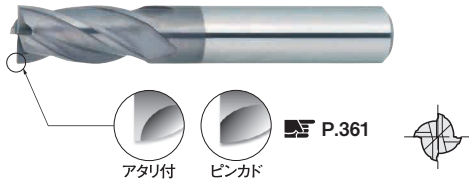

🔧 刃径指定・ラジラス・首下長指定等の追加加工 **P.296**

材質 **MG 超硬** **XAL** 仕様 **ショート** **30°** **再研磨**

一級鋼・合金鋼 (S45C~S55C, SS, SCM)	調質鋼 (PX, NAK, HPM, STAVAX)	高硬度鋼 (SKD, DAC, DC, SKH)	ステンレス鋼 (SUS303, SUS304)	鋳鉄 (FC, FCD)	アルミ合金	チタン合金	銅合金	グラファイト	樹脂
◎	◎	◎	◎	◎	◎	◎	◎	◎	◎

◎=最適 ○=適

型番 **XAL-EM4S (アタリ付) / XAL-PEM4S (ピンカド)**

1本単位

刃径 D	シャンク径 d	シャンク径 d	刃長 ℓ	全長 L	図	規格有無		¥通常単価
						アタリ付	ピンカド	
1	—	4	2	40	1	●	●	970
1.5	—	4	3	40	1	●	●	970
2	—	4	4	40	1	●	●	720
2	6	6	4	45	1	●	規格なし	1,780
2.5	—	4	5	40	1	●	●	810
3	—	6	6	45	1	●	●	730
3.5	—	6	6	45	1	●	規格なし	1,560
4	—	6	8	45	1	●	●	780
4.5	—	6	9	45	1	●	規格なし	2,840
5	—	6	10	45	1	●	●	810
5.5	—	6	11	45	1	●	●	2,910
6	—	6	12	45	2	●	●	880

刃径 D	シャンク径 d	シャンク径 d	刃長 ℓ	全長 L	図	規格有無		¥通常単価
						アタリ付	ピンカド	
7	—	8	14	60	1	規格なし	●	3,060
7.5	—	8	15	55	1	●	規格なし	4,350
8	—	8	16	55	2	●	●	1,300
9	—	10	18	70	1	●	●	4,040
10	—	10	20	65	2	●	●	1,810
12	—	12	24	75	2	●	●	2,180
14	—	12	28	80	3	●	●	9,050
15	—	16	30	105	1	●	●	16,470
16	—	16	32	105	2	●	●	8,410
18	—	16	36	105	3	●	●	17,320
20	—	20	40	110	2	●	●	12,510

- ① シャンク径 (d) が青色文字で表記されている規格は刃径 (D) とシャンク径 (d) をご指定ください。
- ② XALコーティングは通電性を持っておりません。通電方式のツールセッターは使用できません。

切削条件 **P.312**



XAL-PEM4S 10
型番 刃径 (D)

XAL-EM4S 2-6
型番 刃径 (D) シャンク径 (d)



在庫品 **巻末-7**



数量スライド価格 (①1円未満切捨て)

数量	1~2	3~9	10~29	30~
値引率	価格表	5%	8%	15%

- ① ご希望によりPM 6 : 00迄、当日出荷受付致します。
- ② ご注文数量により、納期調整をさせていただきます場合がございます。

🔧 首逃し追加加工 **SN / SNR**

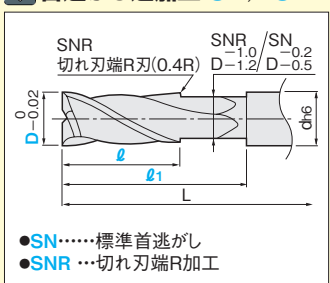

- SN.....標準首逃し
- SNR...切れ刃端R加工

XAL-EM4S (アタリ付) / XAL-PEM4S (ピンカド)

刃径 D	首下長 ℓ ₁ 1mm単位指定		刃長 ℓ 1mm単位指定		規格有無		¥/1コード	
	SN	SNR	アタリ付	ピンカド	SN	SNR	SN	SNR
6	17~27	12	5~12	●	●	1,150	2,590	
7	19~36	14	5~14	規格なし	●	1,150	2,590	
7.5	20~30	15	5~15	●	規格なし	1,150	2,590	
8	21~31	16	5~16	●	●	1,150	2,590	
9	23~40	18	5~18	●	●	1,150	2,590	
10	25~35	20	5~20	●	●	1,150	2,590	
12	29~45	24	5~24	●	●	1,420	3,000	
15	35~57	30	5~30	●	●	1,420	3,000	
16	37~68	32	10~32	●	●	1,420	3,000	
20	45~67	40	10~40	●	●	1,660	3,200	

🔧 **SN-XAL-EM4S 6-17-12**
追加加工型番 型番 刃径 (D) 首下長 (ℓ₁) 刃長 (ℓ)

🔧 **SNR-XAL-EM4S 6-17-5**
追加加工型番 型番 刃径 (D) 首下長 (ℓ₁) 刃長 (ℓ)

1本単位

🔧 出荷日 **3** 日日出荷

⊗ ストック不可

- ① 対象型番の本体価格に追加加工単価が加算されます。
- ② 左記追加加工に数量スライド価格はございません。

XALシリーズ追加加工 **P.296**