

ミスミ

XAL SERIES SOLID CARBIDE SQUARE END MILLS

XALシリーズ超硬多機能スクエアエンドミル

●3枚刃・45°ネジレ／ロングシャンク・ショートタイプ -3 FLUTES LONG SHANK・45°HELIX / SHORT TYPE-



XAL-LS-HEM3S

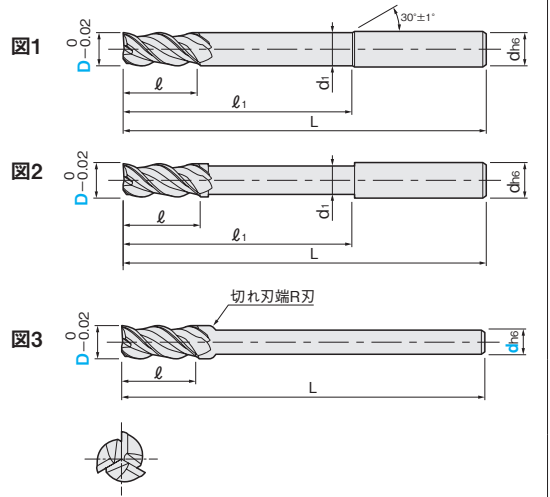

U 刃径指定・ラジラス・首下長指定等の追加加工 P.297

材質	MG 超硬 XAL														
仕様	ショート 45° 再研磨														
一般鋼・合金鋼 (S45C~S55C, SS, SCM)	調質鋼 (NAK55, NAK80, HPM1)	高硬度鋼 (SKD, SKS, SKH51, DC53)		ステンレス鋼 (SUS303, SUS304)		鋳鉄 (FC, FCD)	アルミ合金	チタン合金	銅合金	グラファイト	樹脂				
~40HRC	~45HRC	~55HRC	~60HRC	~65HRC	~35HRC	○	○	○	○	○	○				

○=最適 ○=適

1本単位

型番	刃径 D	シャンク径 d	シャンク径 d	刃長 l	首下径 d1	首下長 l1	全長 L	図	¥通常単価			
									1~4本	5~9本	10~29本	30本~
XAL-LS-HEM3S	2	—	6	3.5	1.9	30	80	1	5,080	4,816	4,673	4,310
	2.5	—	6	4.5	2.4	30	80	1	5,080	4,816	4,673	4,310
	3	—	6	5	2.9	30	80	1	5,080	4,816	4,673	4,310
	4	—	6	6	3.8	35	80	1	5,320	5,045	4,891	4,518
	5	—	6	8	4.8	50	100	1	6,120	5,812	5,626	5,197
	6	—	6	9	5.7	70	120	2	6,930	6,578	6,369	5,885
	7	—	6	12	—	—	135	3	9,400	8,927	8,641	7,982
	8	6	6	12	—	—	135	3	9,400	8,927	8,641	7,982
	8	—	8	12	7.6	85	135	2	8,540	8,111	7,847	7,254
	9	—	8	13	—	—	135	3	9,400	8,927	8,641	7,982
	10	8	8	15	—	—	150	3	9,480	8,997	8,722	8,050
	XAL-LS-HEM3S	10	—	10	15	9.5	100	150	2	8,610	8,170	7,917
11		—	10	18	—	—	160	3	12,170	11,554	11,192	10,334
12		10	10	18	—	—	160	3	12,170	11,554	11,192	10,334
12		—	12	18	11.5	108	160	2	11,060	10,499	10,170	9,400
13		—	12	20	—	—	160	3	12,170	11,554	11,192	10,334
16		—	16	24	15.5	120	180	2	17,230	16,362	15,845	14,635
17		—	16	25	—	—	180	3	18,960	18,003	17,443	16,112
18		—	16	27	—	—	180	3	26,560	25,229	24,427	22,568
	20	—	20	30	19.5	140	200	2	29,640	28,155	27,266	25,185

①シャンク径 (d) が青色文字で表記されている規格は刃径 (D) とシャンク径 (d) をご指定ください。

切削条件 P.326



Order 注文例

XAL-LS-HEM3S 10

型番 刃径 (D)

XAL-LS-HEM3S 10 - 8

型番 刃径 (D) シャンク径 (d)



Delivery 出荷日

在庫品 巻末-7

- ①ご希望によりPM 6:00迄、当日出荷受付けします。
- ②ご注文数量により、納期調整をさせていただく場合がございます。

EVAが特長!

- 潤滑性に優れたコーティング。特に生材加工において安定した耐摩耗性を発揮し、加工物の形状精度の向上が期待できます。
- 独自のチップポケット形状により、溝切削を2枚刃並みの切り込み深さで切削できます。
- 刃部後端にR刃付けを施すことで、側面の多段加工時に発生する加工スジを抑制します(図3の商品のみ)。
- ①XALコーティングは通電性を持っておりません。通電方式のツールセッターは使用できません。



WEBならスペック指定で簡単検索

●通常単価・数量スライド単価・出荷日等の最新情報は、ミスミVONAをご参照ください。

ミスミ ドリル

