

ミスミ

VAC SERIES SOLID CARBIDE CORNER RADIUS END MILLS FOR HIGH SPEED

VACシリーズ 高速加工用超硬ラジアスエンドミル

●2枚刃/レギュラータイプ -2 FLUTES/REGULAR TYPE-

VAC-CR-EM2R



刃径D	刃径公差	R公差
1~6	0~-0.012	±0.01
8~12	0~-0.015	±0.015

材質	SMG 超硬 VAC	仕様	バネ鋼 30° 再研磨
一般鋼・合金鋼 (S45C~S55C, SS, SCM)	調質鋼 (PX, NAK, HPM, STAVAX)	高硬度鋼 (SKD, DAC, DC, SKH)	ステンレス鋼 (SUS303, SUS304)
~40HRC	~45HRC	~55HRC ~60HRC ~65HRC	~35HRC
○	◎	○	◎

◎=最適 ○=適

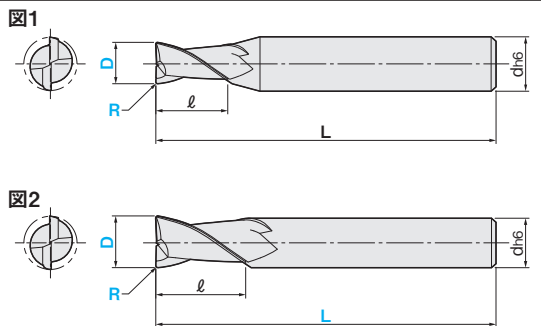

型番 VAC-CR-EM2R

1本単位

刃径 D	ラジアス R	全長 L	刃長 ℓ	全長 L	シャンク径 d	図	¥通常単価 100本以上お見積り			
							1~4本	5~9本	10~29本	30~99本
1	0.1 0.2	—	2.5	50	6	1	3,430	3,254	3,155	2,913
1.5	0.2 0.3	—	4	50	6	1	2,980	2,826	2,738	2,529
2	0.2 0.3 0.5	—	6	50	6	1	2,980	2,826	2,738	2,529
3	0.1 0.2 0.3 0.5	—	8	60	6	1	3,720	3,534	3,424	3,161
4	0.2 0.3 0.5 1	—	10	70	6	1	3,780	3,593	3,472	3,208
5	1	—	13	90	6	1	3,830	3,643	3,523	3,259
6	0.5	60	15	60	6	2	4,210	4,001	3,869	3,584
6	0.1 0.2 0.3 0.5 1	—	15	90	6	2	4,210	4,001	3,869	3,584
8	0.5	70	20	70	8	2	5,790	5,505	5,329	4,922
8	0.2 0.5 1 2	—	20	100	8	2	5,790	5,505	5,329	4,922
10	0.2 0.3 0.5 1 2	—	25	100	10	2	7,520	7,146	6,915	6,387
10	0.5 1	80	30	80	12	2	9,430	8,958	8,672	8,013
12	0.2 0.3 0.5 1 2 3	—	30	110	12	2	9,430	8,958	8,672	8,013
12	1	130	30	130	12	2	9,430	8,958	8,672	8,013

ラジアス(R)・全長(L)が青色文字で表記されている規格は、刃径(D)・ラジアス(R)・全長(L)をご指定ください。

切削条件 P.345

VACシリーズのコーティングは通電性が微弱です。通電方式のツールセット使用の際はご注意ください。



Order 注文例

VAC-CR-EM2R 12 - R1

型番 刃径(D) ラジアス(R)

VAC-CR-EM2R 12 - R1 - 130

型番 刃径(D) ラジアス(R) 全長(L)



Delivery 出荷日



在庫品

巻末-7

ご希望によりPM 6:00迄、当日出荷受付致します。



- 調質鋼50HRCまで高速加工が可能
- 刃先ラジアスは刃先剛性も強化

首選がし追加加工 SN/SNR VAC-CR-EM2R

1本単位

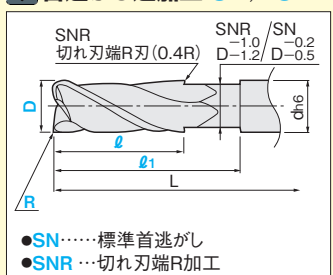

- SN……標準首選がし
- SNR……切れ刃端R加工

刃径 D	ラジアス R	全長 L	首下長心 1mm単位指定	刃長 ℓ		¥/1コード	
				SN	SNR 1mm単位指定	SN	SNR
6	0.5	60	20~35	15	5~15	1,150	2,590
6	0.1 0.2 0.3 0.5 1	—	20~60	15	5~15	1,150	2,590
8	0.5	70	25~40	20	5~20	1,150	2,590
8	0.2 0.5 1 2	—	25~60	20	5~20	1,150	2,590
10	0.2 0.3 0.5 1 2	—	30~70	25	5~25	1,150	2,590
12	0.5 1	80	35~44	30	5~30	1,420	3,000
12	0.2 0.3 0.5 1 2 3	—	35~70	30	5~30	1,420	3,000
12	1	130	35~80	30	5~30	1,420	3,000

追加加工型番 型番 刃径(D) ラジアス(R) 首下長(ℓ) 刃長(ℓ)

出荷日 3 日自出荷

- ◎対象型番の本体価格に追加加工単価が加算されます。
- ◎上記追加加工に数量スライド価格はございません。

◎ストック不可