

ミスミ

SOLID CARBIDE CORNER RADIUS END MILLS FOR ALUMINUM ALLOY CUTTING

アルミ加工用超硬ラジアスエンドミル

●2枚刃/レギュラータイプ -2 FLUTES/REGULAR TYPE-

SEC-CR-ALHEM2R (在庫品)  
T-SEC-ALHEM2R (製作品)

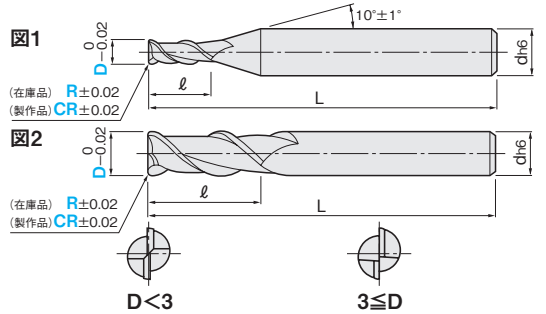

材質	MG 超硬	仕様	レギュラー 45° 再研磨
一般鋼 (S45C~S55C, SS400, SCM)	調質鋼 (NAK55, NAK80, HPM1)	高硬度鋼 (SKD, SKS, SKH51, DC53)	ステンレス鋼 (SUS303, SUS304)
~40HRC	~45HRC	~55HRC ~60HRC ~65HRC	~35HRC
			鋳鉄 (FC, FCD)
			アルミ合金
			チタン合金
			銅合金
			グラファイト
			樹脂

◎=最適 ○=適

1本単位

型番 SEC-CR-ALHEM2R (在庫品) / T-SEC-ALHEM2R (製作品)

刃径 D	ラジアス R	R 選択 (在庫品) CR 0.1mm 単位指定 (製作品)	刃長 ℓ	全長 L	シャンク径 d	図	●在庫品 □製作品	¥通常単価 100本以上お見積り			
								1~4本	5~9本	10~29本	30~99本
2	0.2		6	40	4	1	●	2,720	2,588	2,501	2,314
3	0.5		9	50	6	1	●	3,160	3,006	2,908	2,688
4	0.5		12	50	6	1	●	3,250	3,085	2,986	2,767
	0.1~1.0	□					5,800	5,690	5,635	5,481	
5	0.5		15	55	6	1	●	3,720	3,534	3,424	3,161
	0.1~1.5	□					5,860	5,739	5,663	5,487	
6	0.5		18	55	6	2	●	3,780	3,593	3,472	3,208
	0.1~2.0	□					5,840	5,708	5,642	5,455	
8	1		24	65	8	2	●	4,960	4,707	4,564	4,212
	0.1~3.0	□					6,640	6,475	6,377	6,146	
10	1		30	75	10	2	●	6,840	6,499	6,290	5,817
	0.1~3.0	□					7,730	7,510	7,379	7,082	
12	1		36	80	12	2	●	8,210	7,804	7,551	6,979
	0.1~3.0	□					10,050	9,753	9,578	9,160	
16	1		48	110	16	2	●	18,120	17,416	16,998	16,019
	0.1~3.0	□					28,420	27,232	26,518	24,846	
20	1		60	130	20	2	●				
	0.1~3.0	□									

◎製作品の刃長(ℓ)と全長(L)はD×0.5程度(最大約5mm)短くなります。

切削条件 P.355



Order  
注文例

●在庫品 SEC-CR-ALHEM2R 10-R1

□製作品 T-SEC-ALHEM2R 8-CR0.5

型番 刃径(D) ラジアス(R)

型番 刃径(D) ラジアス(R)



Delivery  
出荷日

●在庫品 巻末-7

◎ご希望によりPM 6:00迄、当日出荷受付致します。

EGが特長!

- シャープな切れ刃を採用しており、アルミ特有の構成刃先を防ぎます。
- ラジアス刃先は欠け防止にも役立ちます。

□製作品

5 日日出荷 ※ストック不可

U 首逃がし追加加工 SN/SNR

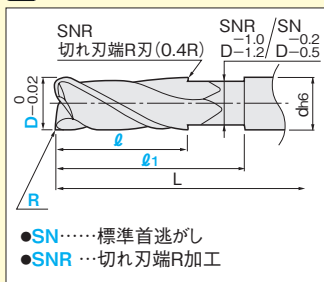

SEC-CR-ALHEM2R

刃径 D	ラジアス R	首下長ℓ <sub>1</sub> 1mm単位指定	刃長 ℓ		¥/1コード	
			SN	SNR	SN	SNR
6	0.5	23~37	18	5~18	1,150	2,590
8	1	29~41	24	5~24	1,150	2,590
10	1	35~45	30	5~30	1,150	2,590
12	1	41~50	36	5~36	1,420	3,000

- ◎対象型番の本体価格に追加加工単価が加算されます。
- ◎上記追加加工に数量スライド価格はございません。

1本単位

SN-SEC-CR-ALHEM2R 6-R0.5-30-18

追加加工型番 型番 刃径(D) ラジアス(R) 首下長(ℓ<sub>1</sub>) 刃長(ℓ)

SNR-SEC-CR-ALHEM2R 6-R0.5-30-18

追加加工型番 型番 刃径(D) ラジアス(R) 首下長(ℓ<sub>1</sub>) 刃長(ℓ)



出荷日 3 日日出荷

◎ストック不可



◎首逃がし追加加工は在庫品サイズにのみ適用です。製作品サイズの首逃がしはP.301をご覧ください。

スクエア

多機能スクエア

スクエア

ハイヘリカル

ラフィング

ロングネック

ボール

ボール

ロングネック

ラジアス

ロングネック

テーパ

テーパ

追加加工・寸法指定

一般鋼

調質鋼

高硬度鋼

SUS・チタン

アルミ・銅

樹脂

グラファイト