

ミシミ

SOLID CARBIDE SQUARE END MILLS

超硬スクエアエンドミル

●2枚刃 / 刃長2D (ショート) タイプ -2 FLUTES / SHORT TYPE-

SEC-EM2S (アタリ付)
SEC-PEM2S (ピンカド)

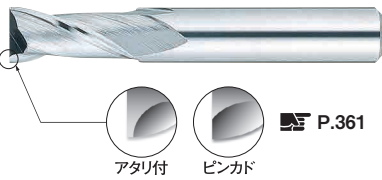

再研磨 P.361

U 刃径指定・ラジラス・首下長指定等の追加加工 P.302

材質 **MG 超硬** 仕様 **ショート** **30°** **再研磨**

一般鋼 (S45C~S55C, SS400, SCM)	調質鋼 (NAK55, NAK80, HPM1)	高硬度鋼 (SKD, SKS, SKH51, DC53)			ステンレス鋼 (SUS303, SUS304)	鋳鉄 (FC, FCD)	アルミ合金	チタン合金	銅合金	グラファイト	樹脂
~40HRC	~45HRC	~55HRC	~60HRC	~65HRC	~35HRC	○	○	○	○		

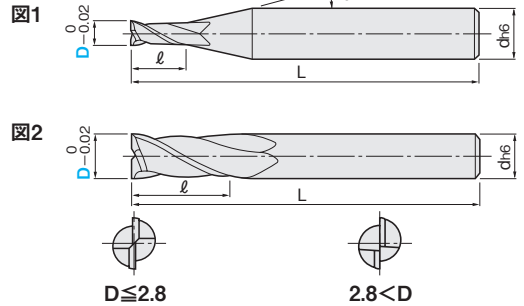

◎=最適 ○=適

型番 **SEC-EM2S (アタリ付) / SEC-PEM2S (ピンカド)**

1本単位

刃径 D	刃長 l	全長 L	シャン径 d	図	●在庫品 □製作品	※通常単価 1~4本
0.2	0.4	35	3	1	●	2,870
0.4	0.8	35	3	1	●	2,770
0.5	1	35	3	1	●	1,240
0.8	1.6	35	3	1	●	1,240
1	2	40	4	1	●	1,070
1.2	2.4	40	4	1	●	1,210
1.5	3	40	4	1	●	1,070
1.8	3.6	40	4	1	●	1,210
1.91~1.99	4	40	4	1	□(アタリのみ)	2,450
2	4	40	4	1	●	1,070
2.25~2.49	5	40	4	1	□(アタリのみ)	3,580
2.5	5	40	4	1	●	1,070
2.81~2.99	6	45	6	1	□(アタリのみ)	2,400
3	6	45	6	1	●	1,430
3.01~3.49	7	45	6	1	□	4,230

刃径 D	刃長 l	全長 L	シャン径 d	図	●在庫品 □製作品	※通常単価 1~4本
3.5	7	45	6	1	●	2,730
3.51~3.99	8	45	6	1	□	2,910
4	8	45	6	1	●	1,580
4.51~4.99	10	45	6	1	□	3,230
5	10	45	6	1	●	1,700
5.51~5.99	12	45	6	1	□	3,280
6	12	45	6	2	●	1,900
7.01~7.99	16	55	8	1	□	4,120
8	16	55	8	2	●	2,840
9.01~9.99	20	65	10	1	□	5,140
10	20	65	10	2	●	3,640
11.01~11.99	24	75	12	1	□	6,820
12	24	75	12	2	●	5,020

切削条件 P.311

◎製作品の刃径は0.01mm単位指定

Order 注文例

●在庫品 **SEC-EM2S 10**
型番 刃径(D)

□製作品 **SEC-EM2S 7.99**

Delivery 出荷日

●在庫品 **巻末-7**

□製作品 **3** 日目出荷 **ストークA** 800円/1本 **巻末-8**

Price 価格

◎ご希望によりPM 6:00迄、当日出荷受付致します。

●在庫品 **数量スライド価格** (◎1円未満切捨て)

数量	1~4	5~9	10~29	30~99	100~
値引率		5%	8%	15%	※見積り

□製作品 **数量スライド価格** (◎1円未満切捨て)

数量	1~4	5~9	10~19	20~29	30~
値引率		3%	5%	8%	※見積り

EGが特長!

- 汎用の2枚刃エンドミルで幅広い用途に対応できます。
- 加工後のワークの面粗さはとても良好に仕上がります。

U 首逃がし追加加工 SN / SNR

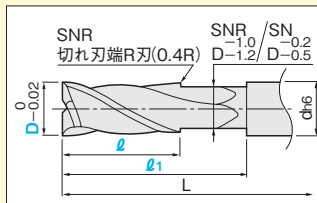

- SN ……標準首逃がし
- SNR ……切れ刃端R加工

SEC-EM2S (アタリ付) / SEC-PEM2S (ピンカド)

刃径 D	首下長 l		刃長 l		¥/1コード	
	1mm単位指定	SN	SNR	1mm単位指定	SN	SNR
6	17~27	12	5~12	1,150	2,590	
8	21~31	16	5~16	1,150	2,590	
10	25~35	20	5~20	1,150	2,590	
12	29~45	24	5~24	1,420	3,000	

- ◎対象型番の本体価格に追加加工単価が加算されます。
- ◎上記追加加工に数量スライド価格はございません。

1本単位

加工型番 **SN-SEC-EM2S 6-20-12**
追加加工型番 型番 刃径(D) 首下長(l) 刃長(l)

加工型番 **SNR-SEC-EM2S 6-20-12**
追加加工型番 型番 刃径(D) 首下長(l) 刃長(l)

出荷日 **3** 日目出荷 **ストーク不可**

◎首逃がし追加加工は在庫品サイズにのみ適用です。製作品サイズの首逃がしはP.302をご覧ください。