

ミスミ

SOLID CARBIDE SQUARE END MILLS

超硬スクエアエンドミル

●2枚刃 / 刃長3D (レギュラー) タイプ -2 FLUTES / REGULAR TYPE-

SEC-EM2R (アタリ付)
SEC-PEM2R (ピンカド)

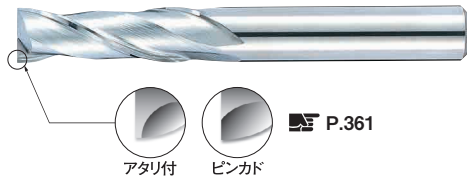

☑ 刃径指定・ラジラス・首下長指定等の追加加工 ☑ P.302

材質 **MG 超硬** 仕様 **レギュラー** **30°** **再研磨**

一般鋼 (S45C~S55C, SS400, SCM)	調質鋼 (NAK55, NAK80, HPM1)	高硬度鋼 (SKD, SKS, SKH51, DC53)			ステンレス鋼 (SUS303, SUS304)	鋳鉄 (FC, FCD)	アルミ合金	チタン合金	銅合金	グラファイト	樹脂
~40HRC	~45HRC	~55HRC	~60HRC	~65HRC	~35HRC						
○	○				○	○	○		○		

◎=最適 ○=適

型番 **SEC-EM2R (アタリ付) / SEC-PEM2R (ピンカド)**

1本単位

刃径 D	刃長 ℓ	全長 L	シャンク径 d	図	●在庫品 □製作品	※通常単価 1~4本
0.2	0.6	40	3	1	●	3,880
0.4	1.2	40	3	1	●	3,360
0.5	1.5	40	3	1	●	1,630
0.8	2.4	40	3	1	●	1,630
1	3	45	4	1	●	1,430
1.2	3.6	45	4	1	●	1,430
1.5	4.5	45	4	1	●	1,430
1.8	5.4	45	4	1	●	1,430
1.91~1.99	6	45	4	1	□[アタリ付のみ]	2,800
2	6	45	4	1	●	1,430
2.25~2.49	7.5	45	4	1	□[アタリ付のみ]	4,240
2.5	7.5	45	4	1	●	1,430
2.81~2.99	9	45	6	1	□[アタリ付のみ]	2,450
3	9	45	6	1	●	1,500
3.01~3.49	10.5	45	6	1	□[アタリ付のみ]	5,040

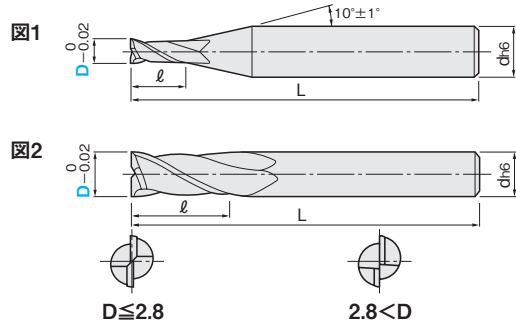

刃径 D	刃長 ℓ	全長 L	シャンク径 d	図	●在庫品 □製作品	※通常単価 1~4本
3.5	10.5	45	6	1	●	3,380
3.51~3.99	12	50	6	1	□[アタリ付のみ]	3,250
4	12	50	6	1	●	1,950
4.51~4.99	15	55	6	1	□[アタリ付のみ]	3,560
5	15	55	6	1	●	2,150
5.51~5.99	18	60	6	1	□[アタリ付のみ]	3,430
6	18	60	6	2	●	2,240
7.01~7.99	24	70	8	1	□[アタリ付のみ]	4,290
8	24	70	8	2	●	3,030
9.01~9.99	30	80	10	1	□[アタリ付のみ]	5,230
10	30	80	10	2	●	3,810
11.01~11.99	36	85	12	1	□[アタリ付のみ]	6,940
12	36	85	12	2	●	5,260

切削条件 ☑ P.311

☑ 製作品の刃径は0.01mm単位指定

Order 注文例

●在庫品 **SEC-EM2R 10**
型番 刃径 (D)

□製作品 **SEC-EM2R 7.99**

□製作品 型番 刃径 (D)

Delivery 出荷日

●在庫品 ☑ 巻末-7

3 日目出荷 **ストック A** 800円/1本 ☑ 巻末-8

Price 価格

☑ ご希望によりPM 6:00迄、当日出荷受付致します。

●在庫品 数量スライド価格 (☑1円未満切捨て)

数量	1~4	5~9	10~29	30~99	100~
値引率		5%	8%	15%	お見積り

□製作品 数量スライド価格 (☑1円未満切捨て)

数量	1~4	5~9	10~19	20~29	30~
値引率		3%	5%	8%	お見積り

EG が特長!

- 汎用の2枚刃エンドミルで幅広い用途に対応できます。
- 加工後のワークの面粗さはとても良好に仕上がります。

☑ 首逃し追加加工 SN / SNR

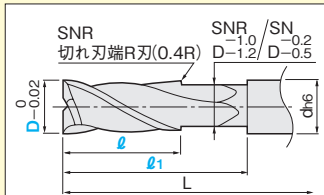

- SN……標準首逃し
- SNR……切れ刃端R加工

SEC-EM2R (アタリ付) / SEC-PEM2R (ピンカド)

刃径 D	首下長 ℓ ₁ 1mm単位指定		刃長 ℓ 1mm単位指定		¥/1コード	
	SN	SNR	SN	SNR	SN	SNR
6	23~42	18	5~18	1,150	2,590	
8	29~46	24	5~24	1,150	2,590	
10	35~50	30	5~30	1,150	2,590	
12	41~55	36	5~36	1,420	3,000	

☑対象型番の本体価格に追加単価が加算されます。
☑上記追加加工に数量スライド価格はございません。

1本単位

☑ **SN-SEC-EM2R 6-30-18**
追加加工型番 型番 刃径 (D) 首下長 (ℓ₁) 刃長 (ℓ)

SNR-SEC-EM2R 6-30-18
追加加工型番 型番 刃径 (D) 首下長 (ℓ₁) 刃長 (ℓ)

☑ 出荷日 **3** 日目出荷 ☑ ストック不可

☑ 首逃し追加加工は在庫品サイズにのみ適用です。
製作品サイズの首逃しはP.302をご覧ください。

スクエア



多機能スクエア



スクエア



ラフィング



ロングネック



ボール



ボール



ラジラス



ラジラス



テーパ



追加加工指定

一般鋼

調質鋼

高硬度鋼

被削材

SUS・チタン

アルミ・銅

樹脂

グラファイト