

■精度

- 平面度 0.3 μ m
- 平行度 PSM-25S, PSM-50S 0.6 μ m
- PSM-75S, PSM-100S 1 μ m
- 指示のバラツキ 0.4 μ m

■指示器の例

- 0.001mm読みABSデジマチックインジケータ543-390B
- 0.0001mm読みリニヤゲージ542-181+カウンタ542-015



ABSデジマチックインジケータ装着例



リニヤゲージ装着例

523シリーズ インジケータ外付け式スナップメータ PSM-S

- 量産部品の測定に最適です。
- 各種指示器(オプション)の選択が可能です。
- 測定面は超硬合金チップ付



523-141
PSM-25S
(指示器はオプション)

■仕様

コードNo.	符号	測定範囲 (mm)	測定力※1 (N)	質量 (g)	標準価格
523-141	PSM-25S	0~25	5~10	710	65,100円
523-142	PSM-50S	25~50		810	68,900円
523-143	PSM-75S	50~75		920	74,600円
523-144	PSM-100S	75~100		1050	80,000円

※1:測定力は各種指示器を取付ける前の値です。
また、測定力はアンビルがフリーの状態から1mm後退した位置での値です。

■外観寸法図

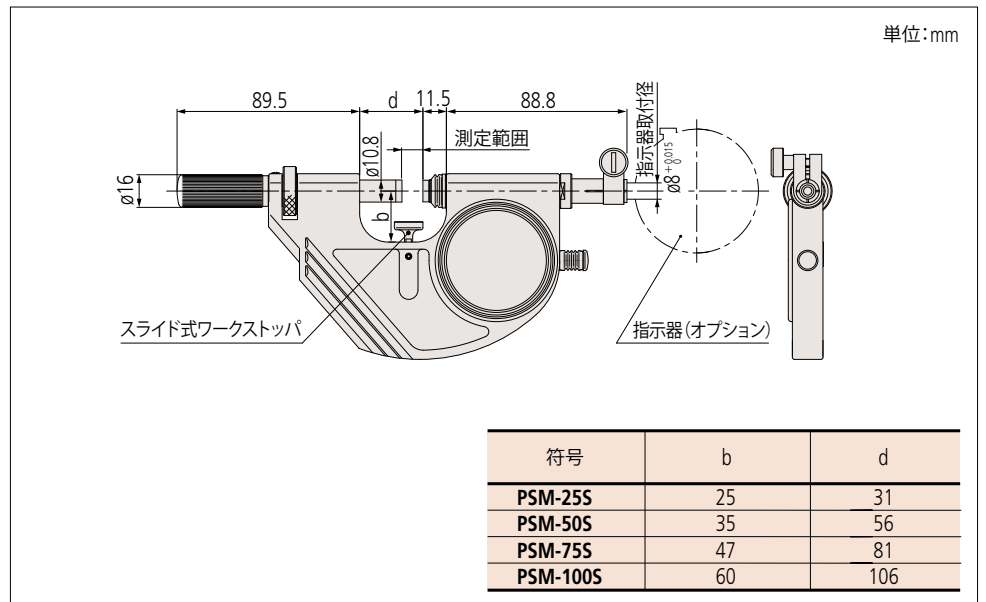

(仕様、価格、デザイン(外観)ならびにサービス内容などは、予告なしに変更することがあります。あらかじめご了承ください。)