

# XBSS-C フレキシブルカップリング - シングルディスクタイプ - クランピングタイプ

WEB 選定ナビ WEB CAD Download 0 パックラッシュ0 高剛性 SUS ステンレス

**XBSS-C** オールステンレス製

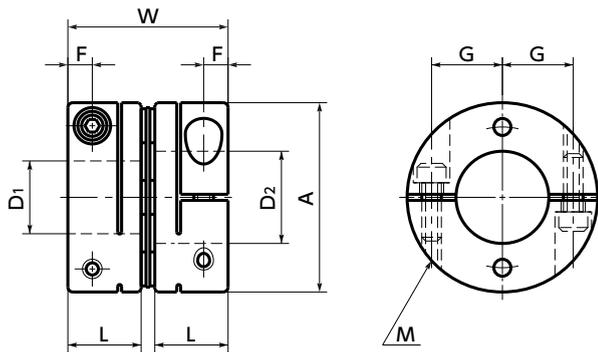

## 寸法・価格

単位: mm

品番	価格(円)	A	L	W	F	G	M	ねじ締めトルク (N・m)
<b>XBSS-15C2A</b>	6,350	15	7.5	16	2.3	5.25	M2	0.5
<b>XBSS-19C2A</b>	6,430	19	9	19	2.5	7.1	M2	0.5
<b>XBSS-25C2A</b>	7,560	25	11	23.6	3.5	9.25	M2.5	1
<b>XBSS-27C2A</b>	7,730	27	11	23.6	3.5	10.25	M2.5	1
<b>XBSS-34C3A</b>	9,960	34	12	26.2	4	13	M3	1.5
<b>XBSS-39C2A</b>	12,100	39	15	32.8	5	14.5	M4	3.5
<b>XBSS-44C2A</b>	14,300	44	15	32.8	5	17	M4	3.5
<b>XBSS-56C3A</b>	22,100	56	20	43.2	6	21.25	M5	8

品番	標準軸穴径																	
	D1・D2																	
	3	4	5	6	8	10	11	12	14	15	16	18	19	20	22	24	25	28
<b>XBSS-15C2A</b>	●	●	●	●														
<b>XBSS-19C2A</b>		●	●	●	●													
<b>XBSS-25C2A</b>			●	●	●	●	●	●										
<b>XBSS-27C2A</b>				●	●	●	●	●	●									
<b>XBSS-34C3A</b>				●	●	●	●	●	●	●	●							
<b>XBSS-39C2A</b>					●	●	●	●	●	●	●	●	●	●				
<b>XBSS-44C2A</b>					●	●	●	●	●	●	●	●	●	●	●			
<b>XBSS-56C3A</b>						●	●	●	●	●	●	●	●	●	●	●	●	●

- 全商品に六角穴付きボルトが付属しています。
- 適用軸径の推奨寸法許容差はh6およびh7です。
- Dカット軸に取りつける場合は軸のDカット面の位置に注意してください。→ P.292

軸穴・キー溝追加加工 → P.2139      クリーン洗浄・クリーン梱包 → P.2145      SUS ステンレスねじ変更 → P.2143  
 対応可・別料金      お問い合わせください      ステンレスねじ対応済み