

MWS/MWSS フレキシブルカップリング - スリットタイプ - セットスクリータイプ

WEB 選定ナビ WEB CAD Download 0 パックラッシュ0 SUS ステンレス

MWS アルミニウム合金製
MWSS オールステンレス製

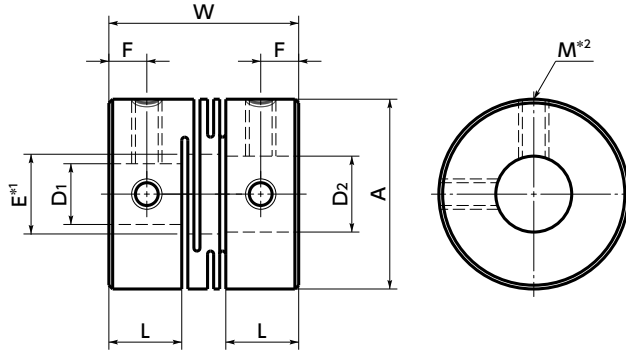

*1: $E=D_2 (D_2 < 6)$
 $E=D_2+0.5 (D_2 \geq 6)$
 *2: 軸穴径がφ4以下の場合止めねじは1カ所です。

寸法・価格

単位: mm

品番 1	価格(円)	A	L	W	F	M	ねじ締めつけトルク (N・m)	標準軸径(寸法許容差H8)						
								D1-D2 2						
MWS-8	1,430	8	3.4	10	1.7	M2	0.3	2 - 2	3 - 3					
MWS-12	1,610	12	5.2	14	2.5	M2.5	0.5	4 - 4	4 - 5	4.5 - 5	5 - 5			
MWS-16	1,760	16	6.8	18	3	M3	0.7	4.5 - 5	5 - 5	5 - 6	6 - 6			
MWS-20	1,870	20	7.65	20	3	M3	0.7	5 - 6	5 - 8	6 - 6	6 - 8	8 - 8		
MWS-25	2,160	25	9.6	25	4	M4	1.7	5 - 6	6 - 6	6 - 8	8 - 8	8 - 10	10 - 10	
MWS-32	2,630	32	12.6	32	6	M4	1.7	8 - 8	8 - 10	10 - 10	10 - 12	12 - 12	12 - 14	
MWSS-8	2,620	8	3.4	10	1.7	M2	0.3	2 - 2	3 - 3					
MWSS-12	2,920	12	5.2	14	2.5	M2.5	0.5	4 - 4	4 - 5	4.5 - 5	5 - 5			
MWSS-16	3,100	16	6.8	18	3	M3	0.7	5 - 5	5 - 6	6 - 6				
MWSS-20	3,340	20	7.65	20	3	M3	0.7	5 - 6	5 - 8	6 - 6	6 - 8	8 - 8		
MWSS-25	3,860	25	9.6	25	4	M4	1.7	5 - 6	6 - 6	6 - 8	8 - 8	8 - 10	10 - 10	
MWSS-32	4,970	32	12.6	32	6	M4	1.7	8 - 8	8 - 10	10 - 10	10 - 12	12 - 12	12 - 14	

- 全商品に六角穴付き止めねじが付属しています。
- 適用軸径の推奨寸法許容差はh6およびh7です。

● 軸穴・キー溝追加工 → P.2139
◆ クリーン洗浄・クリーン梱包 → P.2145
● SUS ステンレスねじ変更 → P.2143

軸穴追加工のみ対応可・別料金
 お問い合わせください
お問い合わせください