

# PLY インデックスプランジャ オススメ

[WEB 選定ナビ](#) [WEB CAD Download](#)

PLY-A  
PLY-A-RD

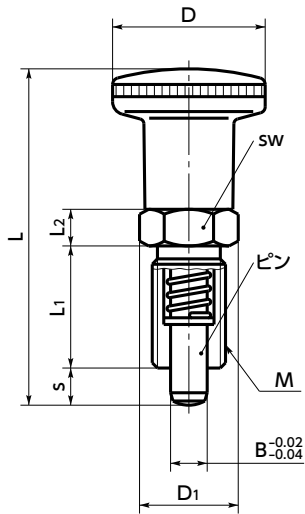

PLY-AK  
PLY-AK-RD

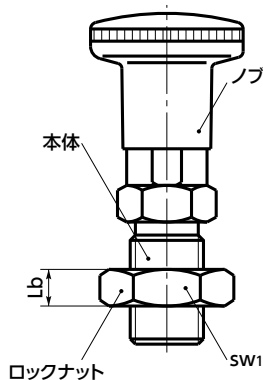

- 各ピン径について2種類のスロークを標準化 (ピン径: φ10・φ12を除く)。
- ノブを引き、90°回転させれば、ピンを引込めた状態にロックできます。
- ロックの解除は、ノブをわずかに引き、90°回転させます。内蔵スプリングの力でもとにもどります。
- ロック機構はノブに内蔵されています。そのため全長はロック機構がない **PLX** (⇒ P.1477)と同じです。
- ピンは焼入れ済み。耐摩耗性にすぐれています。
- **PLY-A-RD** **PLY-AK-RD** はノブが赤色です。ノブの誘目性が高まり操作箇所や作業手順の明確化に利用できます。
- 商品記号により、ロックナットの有無・ノブの色が選択できます。

● 品番指定 直送 14時当日出荷 [WEB NBKネットショップ](#)

## PLY-8-12-AK-RD

価格が ( ) の商品は非在庫品です。実働10日目出荷になります。

**PLY-A** ロックナットなし **PLY-AK** ロックナットつき

品番	価格(円)	B	s	M(細目)	D	D1	L	L1	L2	Lb	sw	sw1	荷重(N) min./max.	ピンの せん断荷重(N)	適用カラー <b>PXCS</b> ⇒ P.1617	質量(g)
PLY-4-4-A	1,100	4	4	M8×1	16	11.5	39	16	5		10		4.5 / 12	1120	PXCS-8-10-**	12
PLY-4-6-A	1,200	4	6	M8×1	16	11.5	41	16	5		10		4 / 12.5	1120	PXCS-8-10-**	13
PLY-5-5-A	990	5	5	M10×1	19	13.8	45	18	6		12		5 / 15	1750	PXCS-10-12-**	21
PLY-5-8-A	1,120	5	8	M10×1	19	13.8	48	18	6		12		5 / 18	1750	PXCS-10-12-**	22
PLY-6-6-A	1,170	6	6	M12×1.5	23	16.2	54	22	6		14		6.5 / 19	2530	PXCS-12-14-**	35
PLY-6-9-A	1,340	6	9	M12×1.5	23	16.2	57	22	6		14		6 / 25	2530	PXCS-12-14-**	36
PLY-8-8-A	1,400	8	8	M16×1.5	28	19.6	66	26	8		17		8.5 / 26	4500	PXCS-16-17-**	71
PLY-8-12-A	1,570	8	12	M16×1.5	28	19.6	70	26	8		17		8.5 / 28	4500	PXCS-16-17-**	73
PLY-10-12-A	1,840	10	12	M16×1.5	28	19.6	70	26	8		17		9.5 / 38	7030	PXCS-16-17-**	74
PLY-12-15-A	2,500	12	15	M20×1.5	33	25.4	86.5	33	10		22		11.5 / 40	10100	PXCS-20-22-**	135
PLY-4-4-AK	1,150	4	4	M8×1	16	11.5	39	16	5	4	10	13	4.5 / 12	1120	PXCS-8-10-**	17
PLY-4-6-AK	1,250	4	6	M8×1	16	11.5	41	16	5	4	10	13	4 / 12.5	1120	PXCS-8-10-**	18
PLY-5-5-AK	1,050	5	5	M10×1	19	13.8	45	18	6	5	12	17	5 / 15	1750	PXCS-10-12-**	28
PLY-5-8-AK	1,180	5	8	M10×1	19	13.8	48	18	6	5	12	17	5 / 18	1750	PXCS-10-12-**	29
PLY-6-6-AK	1,230	6	6	M12×1.5	23	16.2	54	22	6	6	14	18	6.5 / 19	2530	PXCS-12-14-**	45
PLY-6-9-AK	1,400	6	9	M12×1.5	23	16.2	57	22	6	6	14	18	6 / 25	2530	PXCS-12-14-**	46
PLY-8-8-AK	1,510	8	8	M16×1.5	28	19.6	66	26	8	8	17	24	8.5 / 26	4500	PXCS-16-17-**	91
PLY-8-12-AK	1,680	8	12	M16×1.5	28	19.6	70	26	8	8	17	24	8.5 / 28	4500	PXCS-16-17-**	93
PLY-10-12-AK	1,950	10	12	M16×1.5	28	19.6	70	26	8	8	17	24	9.5 / 38	7030	PXCS-16-17-**	94
PLY-12-15-AK	2,700	12	15	M20×1.5	33	25.4	86.5	33	10	10	22	30	11.5 / 40	10100	PXCS-20-22-**	170

● 価格が ( ) の商品は非在庫品です。実働10日目出荷になります。

クリーン洗浄・グリーン梱包 ⇒ P.2145

ゆるみ止め ⇒ P.2150

レーザ刻印 ⇒ P.2161

対応不可

対応可・別料金

対応可・別料金