

# SNZS 精密機器用なべ小ねじ(微細ねじ)

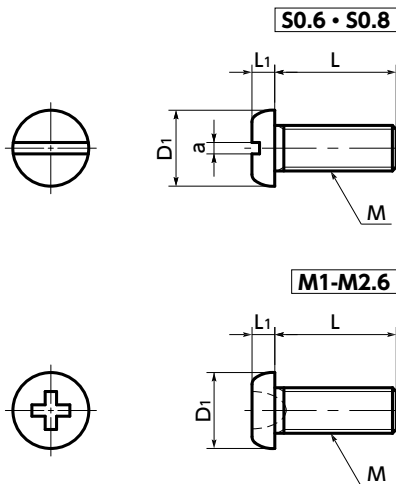

WEB 選定ナビ WEB CAD Download 微細 SUS ステンレス



- S0.6-S0.8およびM1-M2.6。精密機器用の微細ねじ。
- 頭部高さの低いなべ小ねじタイプ。上部スペースが限られた用途に。

● 用途

機器・装置のコンパクト化  
小型精密機器

● 材質・仕上げ



	<b>SNZS</b>
本体	SUSXM7 (SUS304相当)

● 品番指定

直送 14時当日出荷 WEB NBK ネットショップ

## SNZS-M2-3



袋単位でご注文ください。  
1本からご注文できます。→ P.2147

単位: mm

品番 1	M	L 2										D1	L1	a	最大締めつけトルク (N・m)	質量 (g)			
		1	1.5	2	2.5	3	3.5	4	5	6	8						10	12	14
SNZS-S0.6	M0.6	1	1.5	2											1.3	0.4	0.25	0.005	0.0031 - 0.0058
SNZS-S0.8	M0.8	1	1.5	2											1.6	0.5	0.25	0.01	0.0067 - 0.011
SNZS-M1	M1			2		3		4	5						1.8	0.45		0.02	0.013 - 0.025
SNZS-M1.4	M1.4			2		3		4	5	6	8	10			2	0.5		0.07	0.024 - 0.09
SNZS-M1.6	M1.6			2		3		4	5	6	8	10	12		2.3	0.5		0.1	0.014 - 0.13
SNZS-M1.7	M1.7			2		3		4	5	6	8	10	12	14	2.5	0.5		0.14	0.036 - 0.18
SNZS-M2	M2			2	2.5	3	3.5	4	5	6	8	10	12	14	3	0.6		0.22	0.055 - 0.26
SNZS-M2.5	M2.5					3		4	5	6	8				3.8	0.8		0.46	0.13 - 0.28
SNZS-M2.6	M2.6					2.5	3	4	5	6	8				4	0.8		0.53	0.13 - 0.3

品番	価格/袋*1 (円)														1袋入り数
	L														
	1	1.5	2	2.5	3	3.5	4	5	6	8	10	12	14		
SNZS-S0.6	1,090	1,090	1,090												10
SNZS-S0.8	980	980	980												10
SNZS-M1			1,050		1,050		1,050	1,050							50
SNZS-M1.4			550		500		500	500	550	550	550				50
SNZS-M1.6			650		500		500	500	500	550	600	650			50
SNZS-M1.7			900		900		500	500	500	550	550	550	550		50
SNZS-M2			550	400	400	700	400	400	400	450	550	550	550		50
SNZS-M2.5					550		450	450	450	450					50
SNZS-M2.6					650	650		550	550	550	550				50

\*1: 1袋あたりの価格です。1本からご注文できます。→ P.2147

1 バラ売り → P.2147 対応可・別料金	クリーン洗浄・クリーン梱包 → P.2145 対応可・別料金	ねじカット → P.2149 対応不可	ゆるみ止め → P.2150 対応可・別料金	脱落防止加工 → P.2151 対応不可
----------------------------	-----------------------------------	------------------------	---------------------------	-------------------------