

SWN 薄形管用ナット

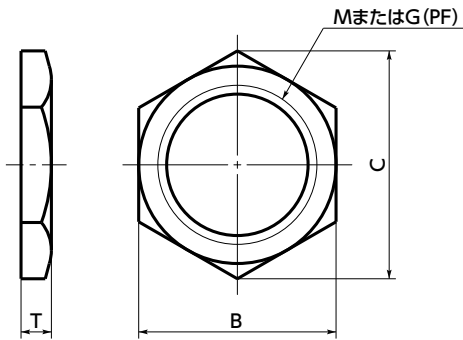

WEB 選定ナビ WEB CAD Download



- 管用の薄形ナット。

- 用途

プラグの固定/配管・流体機器の接続

- 材質・仕上げ

RoHS2適合

	SWN メートル細目ねじ	SWN 管用平行ねじ
本体	SWRCH10R 三価クロメート処理	真鍮

SWN メートル細目ねじ・スティール製・三価クロメート処理

単位：mm

品番	価格/袋*1 (円)	M	B	C(約)	T	質量(g)	1袋入り数
SWN-M6	480	M6×0.75	9	10.4	2	0.7	20
SWN-M7	560	M7×0.75	11	12.7	2	1	20
SWN-M8	540	M8×0.75	11	12.7	2	0.9	20
SWN-M9	540	M9×0.75	12	13.9	2	0.9	20
SWN-M10	700	M10×0.75	14	16.2	2	1.4	20

*1: 1袋あたりの価格です。1個からご注文できます。→ P.2147

SWN 管用平行ねじ・真鍮

単位：mm

品番	価格/袋*1 (円)	G (PF) ねじの呼び	B	C(約)	T	質量(g)	1袋入り数
SWN-3	280	G3/8	19	22	3.5	2.6	1
SWN-4	330	G1/2	25	30	4	7.5	1
SWN-6	450	G3/4	32	35.5	5	11	1
SWN-8	750	G1	38	42.5	5	12	1
SWN-16	1,730	G2	65	73	6	43	1

*1: 1袋あたりの価格です。

- 品番指定

直送 14時当日出荷 WEB NBK ネットショップ

SWN-3

1

袋単位でご注文ください。

1個からご注文できます。→ P.2147

1 パラ売り → P.2147 対応可・別料金	クリーン洗浄・クリーン梱包 → P.2145 対応不可	ねじカット → P.2149 対応不可	ゆるみ止め → P.2150 対応不可	脱落防止加工 → P.2151 対応不可
----------------------------	--------------------------------	------------------------	------------------------	-------------------------