

# SPT-N/SPT-W 樹脂ねじ(PTFE:テフロン / 六角ナット・ワッシャ)

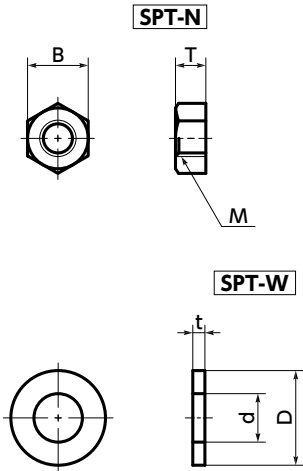

WEB 選定ナビ WEB CAD Download 耐熱 耐薬品



● 材質・仕上げ



SPT-N / SPT-W	
本体	PTFE(四ふっ化エチレン:テフロン*1)(白)
耐熱温度*2	260℃

\*1: Teflonおよびテフロンはデュポン社の登録商標です。  
 \*2: 樹脂素材の値です。商品の使用可能温度は、締めつけトルクなどの使用条件により変わります。

- PTFE(テフロン)は耐熱性・電気的性質・耐薬品性・耐磨耗性にすぐれたプラスチックです。PTFEを侵す薬品はほとんどありません。
- UL規格94のV-0をクリアするすぐれた難燃性。
- 樹脂ねじの特性および使用上の注意について → P.2053
- 用途

FPD製造装置/半導体製造装置/プリント基板エッチング装置/金属表面処理設備/化学プラント

SPT-N 六角ナット

単位: mm

品番	価格/袋*1 (円)	M	B	T	質量 (g)	1袋入り数
SPT-M3-N	620	M3	5.5	2.4	0.09	1
SPT-M4-N	630	M4	7	3.2	0.21	1
SPT-M5-N	660	M5	8	4	0.37	1
SPT-M6-N	670	M6	10	5	0.67	1
SPT-M8-N	790	M8	13	6.5	1.5	1
SPT-M10-N	910	M10	17	9	2.8	1
SPT-M12-N	970	M12	19	10	4.2	1

\*1: 1袋あたりの価格です。

SPT-W ワッシャ

単位: mm

品番	価格/袋*1 (円)	d	D	t	呼び	質量 (g)	1袋入り数
SPT-3-W	260	3.2	7	0.5	3	0.032	1
SPT-4-W	300	4.3	9	0.8	4	0.082	1
SPT-5-W	330	5.3	10	1	5	0.12	1
SPT-6-W	380	6.4	12.5	1.6	6	0.3	1
SPT-8-W	440	8.4	17	1.6	8	0.57	1
SPT-10-W	520	10.5	21	2	10	1.1	1
SPT-12-W	630	13	24	2.5	12	1.7	1

\*1: 1袋あたりの価格です。

- 品番指定 直送 14時当日出荷 NBK ネットショップ

## SPT-M8-N



1バラ売り → P.2147 本商品は1個/袋です	クリーン洗浄・クリーン梱包 → P.2145 対応可・別料金	ねじカット → P.2149 対応不可	ゆるみ止め → P.2150 対応不可	脱落防止加工 → P.2151 対応不可
------------------------------	-----------------------------------	------------------------	------------------------	-------------------------

特殊ねじ (e-nedzi.com)  
 真空装置用ねじ  
 低頭・小頭ねじ  
 機能性ステンレスねじ  
 チタンねじ  
 特殊材質ねじ  
 耐薬品ねじ  
 特殊表面処理ねじ  
 微細ねじ  
 脱落防止ねじ・全ねじ  
 DZUSロックアタスアタカ  
 固定・位置決めねじ  
 インデチねじ  
 いたずら防止ねじ  
 ヘキサゴナルねじ  
 プラグ  
 オイルレベルウインドウ  
 樹脂ねじ  
 座金・ゆるみ止め