

絶縁防振吊バンドタン付



N-010149

特長・用途

■ 適合管：SGP ■ 防振ゴム：CR(硬度50±5) ■ 鉄製(電気亜鉛めっき)

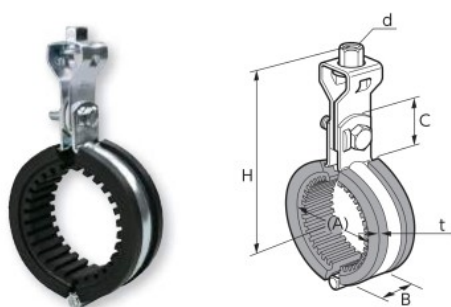

コードNo.	管径称	適合配管径(A)	t×B	d	締付ボルトナット	C	H	ゴム厚	入数(1袋×数)
015	15A	21.7	2.0×25	3/8	M6×20	25	88	10.0	100(10×10)
020	20A	27.2	2.0×25	3/8	M6×20	25	89	10.0	100(10×10)
025	25A	34.0	2.0×25	3/8	M6×20	25	93	10.0	100(10×10)
032	32A	42.7	2.0×25	3/8	M6×25	25	98	10.0	80(10×8)
040	40A	48.6	2.0×25	3/8	M6×25	25	102	10.0	80(10×8)
050	50A	60.5	2.0×25	3/8	M6×25	25	107	10.0	70(10×7)
065	65A	76.3	2.0×25	3/8	M8×25	25	114	10.0	50(10×5)
080	80A	89.1	2.0×25	3/8	M8×25	25	118	10.0	50(10×5)
100	100A	114.3	2.0×25	3/8	M8×25	25	135	10.0	50(10×5)
125	125A	139.8	3.0×32	1/2	M10×30	30	166	10.0	15
150	150A	165.2	3.0×32	1/2	M10×30	30	178	10.0	15

ステン絶縁防振吊バンドタン付



N-012172

特長・用途

■ 適合管：SGP ■ 防振ゴム：CR(硬度50±5) ■ ステンレス製(SUS304)

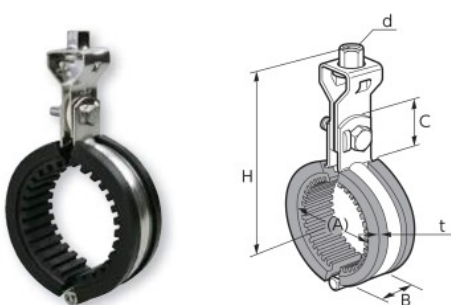

コードNo.	管径称	適合配管径(A)	t×B	d	締付ボルトナット	C	H	ゴム厚	入数(1袋×数)
015	15A	21.7	2.0×25	3/8	M6×20	25	88	10.0	100(10×10)
020	20A	27.2	2.0×25	3/8	M6×20	25	91	10.0	100(10×10)
025	25A	34.0	2.0×25	3/8	M6×20	25	94	10.0	100(10×10)
032	32A	42.7	2.0×25	3/8	M6×25	25	98	10.0	80(10×8)
040	40A	48.6	2.0×25	3/8	M6×25	25	102	10.0	80(10×8)
050	50A	60.5	2.0×25	3/8	M6×25	25	108	10.0	70(10×7)
065	65A	76.3	2.0×25	3/8	M8×25	25	114	10.0	50(10×5)
080	80A	89.1	2.0×25	3/8	M8×25	25	120	10.0	50(10×5)
100	100A	114.3	2.0×25	3/8	M8×25	25	134	10.0	50(10×5)
125	125A	139.8	3.0×32	1/2	M10×30	30	158	10.0	15
150	150A	165.2	3.0×32	1/2	M10×30	30	174	10.0	15

絶縁防振PC吊バンドタン付



N-010150

ステン絶縁防振PC吊バンドタン付

特長・用途

■ 適合管：塩ビライニング鋼管(VD/PC) ■ 防振ゴム：CR ■ 鉄製(電気亜鉛めっき)/ステンレス製(SUS304)

■ 125A以上は接着タイプのゴムになります。

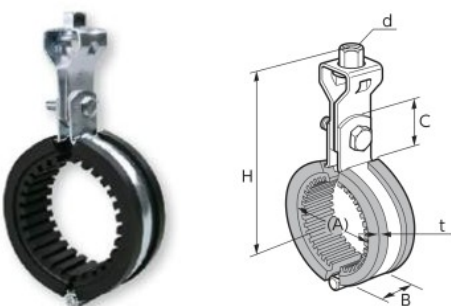

コードNo.	管径称	適合配管径(A)	t×B	d	締付ボルトナット	C	H	ゴム厚	入数(1袋×数)
015	15A	25.7	2.0×25	3/8	M6×25	25	85	10.0	—
020	20A	31.2	2.0×25	3/8	M6×25	25	90	10.0	—
025	25A	37.6	2.0×25	3/8	M6×25	25	91	10.0	—
032	32A	46.3	2.0×25	3/8	M6×25	25	98	10.0	—
040	40A	52.2	2.0×25	3/8	M6×25	25	100	10.0	—
050	50A	64.1	2.0×25	3/8	M6×25	25	110	10.0	—
065	65A	79.9	2.3×25	3/8	M8×25	25	115	10.0	—
080	80A	92.7	2.3×25	3/8	M8×25	25	120	10.0	—
100	100A	118.3	2.3×25	3/8	M8×25	25	138	10.0	—
125	125A	143.8	3.0×32	1/2	M10×30	31	170	10.0	—
150	150A	170.2	3.0×32	1/2	M10×30	31	183	10.0	—

絶縁防振FTP吊バンドタン付



N-010186

特長・用途

■ 適合管：耐火二層管(フネンパイプ) ■ 防振ゴム：CR ■ 鉄製(電気亜鉛めっき)

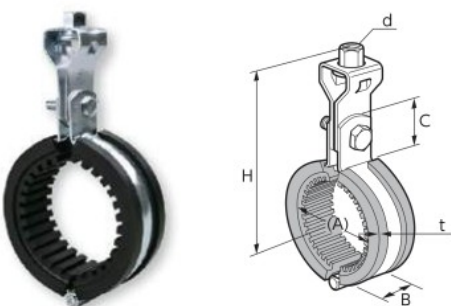

コードNo.	管径称	適合配管径(A)	t×B	d	締付ボルトナット	C	H	ゴム厚	入数(1袋×数)
040	40A	52.2	2.0×25	3/8	M8×25	24	100	10.0	—
050	50A	64.1	2.0×25	3/8	M8×25	24	110	10.0	—
065	65A	79.9	2.0×25	3/8	M8×25	24	115	10.0	—
080	80A	92.7	2.0×25	3/8	M8×25	24	120	10.0	—
100	100A	118.3	2.0×25	3/8	M8×25	24	138	10.0	—
125	125A	143.8	3.0×32	1/2	M10×35	30	170	10.0	—
150	150A	170.2	3.0×32	1/2	M10×35	30	183	10.0	—