

# 標準ハイトゲージ

VERNIER HEIGHT GAUGES



製品情報

本尺移動による0点調整機能で長期使用が可能です！

社内校正のマスター ブロックゲージ P58 ~65	取付用 精密測定器 インジケータ P258・ P264 ~265
------------------------------------	---

測定の基準面 精密石定盤 P300
-------------------------



本尺目盛部 拡大レンズ (VHK-15)

●寸法図・各部の名称 (図：VHK-20)

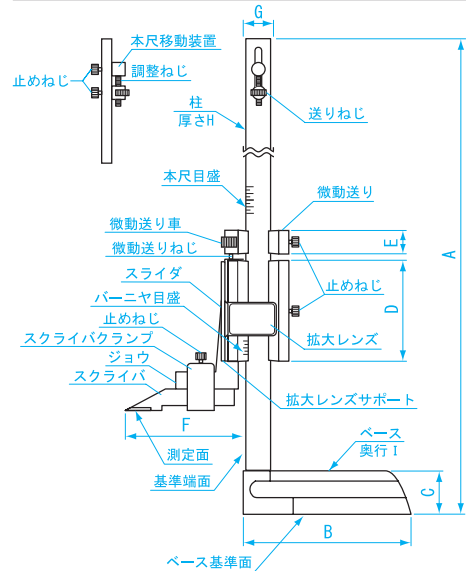

単位：mm

品番	A	B	C	D	E	F	G	H	I
VHK-15	341	103	28	67	20	77	22	6	60
VHK-20	391								
VHK-30	540	125	40	75	24	80	35	9	86
VHK-60	871	180	55	85					

- 用途 ● 金型・治工具の測定やケガキ作業に最適
- 材質 ● 本尺・パーニヤ:ステンレス
- ベース: 鋳鉄
  - スクライバ: 先端超硬チップ付
- 特長 ● 本尺移動装置により本尺の移動と調整が楽にできます。
- 目盛の読み取りが楽な拡大レンズ付 (3倍拡大レンズ)
  - 微動送りでパーニヤ送りの微調整ができます。
  - スクライバ先端超硬チップ付
  - ダイヤルインジケータ使用の場合、付属のホルダをご利用ください。
  - ステンレス製で、防錆処理が簡単です。
- 付属品 ● ダイヤルインジケータホルダ
- スクライバ
  - 拡大レンズ

商品コード	品番	最大測定長 (mm)	最小読取値 (mm)	器差 (mm)	スライダ微動送り上下量 (mm)	質量	標準小売価格	JAN (4975846)
151271	VHK-15	150	0.05	± 0.05	8	1.6kg	25,400	037601
151272	VHK-20	200				1.7kg	26,400	037618
151273	VHK-30	300	± 0.04	3.1kg		29,800	038554	
151274	VHK-60	600	± 0.08	6.9kg		68,000	039391	

スクライバは SVH-1520 をご使用いただけます。

**P215**

スクライバクランプは VHK-C をご使用いただけます。

**P215**

ダイヤルインジケータホルダは TVH-1520 をご使用いただけます。

**P215**