

HF形

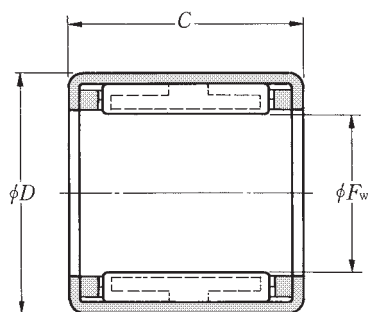

HF形

F_w 6~35mm

主要寸法			トルク容量 M_d		呼び番号	質量 kg (参考)	ラジアル荷重用呼び番号	
F_w	mm D	C 0 -0.25	N·m	kgf·m			(参考) 針状ころ軸受 の場合	含油軸受 の場合
6	10	12	1.76	0.18	HF0612	0.003	HK0609T2	B-S6-22
8	12	12	3.15	0.32	HF0812	0.0035	HK0810	B-S8-25
10	14	12	5.30	0.54	HF1012	0.004	HK1010	B-S10-21
12	18	16	12.2	1.24	HF1216	0.0116	HK1212	B-S12-32
14	20	16	17.3	1.76	HF1416	0.013	HK1412	B-S14-13
16	22	16	20.5	2.09	HF1616	0.014	HK1612	B-S16-13
18	24	16	24.1	2.46	HF1816	0.0155	HK1812	B-S18-8
20	26	16	28.5	2.91	HF2016	0.017	HK2012	B-S20-19
25	32	20	66	6.73	HF2520	0.0309	HK2512	B-S25-11
30	37	20	90	9.18	HF3020	0.036	HK3012	B-S30-19
35	42	20	121	12.3	HF3520	0.040	HK3512	B-S35-7

備考 HF形はINA社（独）の製品を納入する場合があります。
HFL形はINA社（独）からの輸入品です。