

産業車輛用空気入車輪

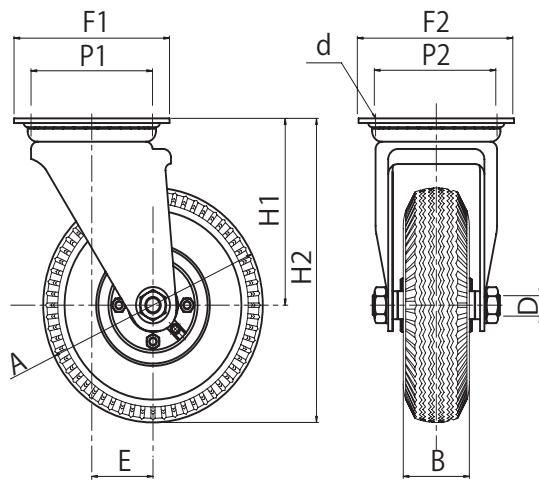

H・J

産業車輛用空気入車輪

単位mm

サイズ	品番	車輪	最大荷重		H2	H1	B	F1 × F2	P1 × P2	d	E	D
			kgf	daN								
250-4	H・J	空気入り	85	83.3	293	180	90	160 × 160	125 × 125	14	63	20
300-4	H・J	空気入り	110	107.8	305	180	90	160 × 160	125 × 125	14	63	20
350-5	H・J	空気入り	160	156.8	378.5	224	110	175 × 175	140 × 140	14	71	25