

G-LIST No. | EW1125

CrN2刃 銅・アルミ合金・プラスチック用
CrN Coated-2 Flutes-for Copper, Aluminum Alloys & Plastic

CRN-LN-EBD

切削条件 Cutting Conditions P606-2



剛性の高いショート刃・ロングネック形状のため、大きな突出し量が必要となる銅電極加工にも最適です。

A highly rigid, long necked, short tooth endmill. The optimum tool for copper electrode process involving long overhangs.



(単位:mm) (Unit:mm)

ツール No. EDP No.	ボール半径×首下長 RE × LU	全長 LF	刃長 APMX	シャンク径 DCON	首径 DN	在庫 Stock	重量 (g)	標準価格 (Yen)		
8510203	R0.5 × 3	60	1.5	6	0.95	<input type="checkbox"/>	—	—		
8510204	R0.5 × 4					<input type="checkbox"/>	—	—		
8503810	R0.5 × 5					<input type="checkbox"/>	—	—		
8510206	R0.5 × 6					<input type="checkbox"/>	—	—		
8510207	R0.5 × 7					<input type="checkbox"/>	—	—		
8510208	R0.5 × 8					<input type="checkbox"/>	—	—		
8510209	R0.5 × 9					<input type="checkbox"/>	—	—		
8510210	R0.5 × 10					<input type="checkbox"/>	—	—		
8503812	R0.6 × 6					1.8	1.15	<input type="checkbox"/>	—	—
8503814	R0.7 × 7					2.1	1.35	<input type="checkbox"/>	—	—
8503815	R0.75 × 7.5	2.3	1.45	<input type="checkbox"/>	—	—				
8503816	R0.8 × 8	2.4	1.55	<input type="checkbox"/>	—	—				
8503818	R0.9 × 9	2.7	1.75	<input type="checkbox"/>	—	—				
8510306	R1 × 6	70	3	6	1.95	<input type="checkbox"/>	—	—		
8510308	R1 × 8					<input type="checkbox"/>	—	—		
8503820	R1 × 10					<input type="checkbox"/>	—	—		
8510312	R1 × 12					<input type="checkbox"/>	—	—		
8510314	R1 × 14					<input type="checkbox"/>	—	—		
8510316	R1 × 16					<input type="checkbox"/>	—	—		
8510318	R1 × 18					<input type="checkbox"/>	—	—		
8510320	R1 × 20					<input type="checkbox"/>	—	—		
8503825	R1.25 × 12.5					3.7	2.4	<input type="checkbox"/>	—	—
8503830	R1.5 × 15					4.5	2.85	<input type="checkbox"/>	—	—
8510430	R1.5 × 30	5.3	3.35	<input type="checkbox"/>	—	—				
8503835	R1.75 × 17.5	6	3.85	<input type="checkbox"/>	—	—				
8503840	R2 × 20	7.5	4.85	<input type="checkbox"/>	—	—				
8510540	R2 × 40	90	7.5	6	4.85	<input type="checkbox"/>	—	—		
8503850	R2.5 × 25					<input type="checkbox"/>	—	—		

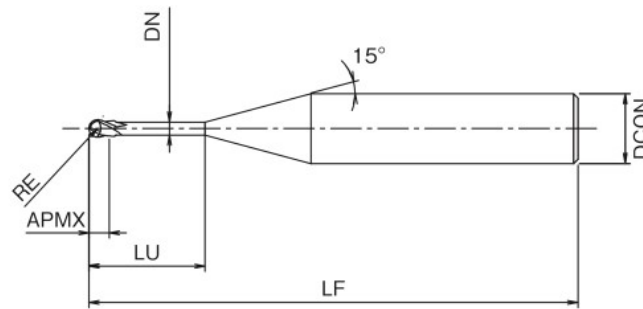

被削材質 Work Material	炭素鋼 Carbon Steel	合金鋼 Alloy Steel	プリハードン鋼 Prehardened Steel	ステンレス鋼 Stainless Steel	鋳鉄 Cast Iron	銅合金 Copper Alloy	アルミ合金 Aluminum Alloy	グラファイト Graphite	チタン合金 Titanium Alloy	耐熱合金 Heat Resistant Alloy	プラスチック Plastic
製品記号 Abbreviation	プリハードン鋼 Prehardened Steel	工具鋼 Tool Steel	焼き入れ鋼 Hardened Steel	~40HRC	~45HRC ~55HRC ~60HRC ~65HRC	~35HRC	~350HB				
CRN-LN-EBD						○	○				○
CRN-LN-EBD-4						○	○				○

在庫記号について Inventory symbols
 ● = 標準在庫品 Standard stock item
 ○ = 標準在庫品 (在庫をご確認下さい。) Limited standard stock item
 □ = 特定代理店在庫品 Stocked by specific distributors. Contact us for price & availability.
 ▲ = 新製品及び後継品へ切り替え生産 (在庫をご確認下さい。) Scheduled to be replaced by new product or successor item
 △ = 生産中止品 (在庫をご確認下さい。) Discontinued item

G-LIST No. | EW1214

CrN2刃 銅・アルミ合金・プラスチック用
CrN Coated-2 Flutes (φ4 shank)-for Copper, Aluminum Alloys & Plastic

CRN-LN-EBD-4

切削条件 Cutting Conditions P606-2



(単位:mm) (Unit:mm)

ツール No. EDP No.	ボール半径×首下長 RE × LU	全長 LF	刃長 APMX	シャンク径 DCON	首径 DN	在庫 Stock	重量 (g)	標準価格 (Yen)		
8551202	R0.1 × 1	45	0.16	4	0.18	<input type="checkbox"/>	—	—		
8551203	R0.1 × 1.5					<input type="checkbox"/>	—	—		
8551404	R0.2 × 2					0.3	0.37	<input type="checkbox"/>	—	—
8551408	R0.2 × 4					<input type="checkbox"/>	—	—		
8551603	R0.3 × 3					0.5	0.55	<input type="checkbox"/>	—	—
8551606	R0.3 × 6					<input type="checkbox"/>	—	—		
8551804	R0.4 × 4					0.6	0.75	<input type="checkbox"/>	—	—
8551808	R0.4 × 8					<input type="checkbox"/>	—	—		
8551810	R0.4 × 10					0.8	0.95	<input type="checkbox"/>	—	—
8552003	R0.5 × 3					<input type="checkbox"/>	—	—		
8552004	R0.5 × 4	0.8	0.95	<input type="checkbox"/>	—	—				
8552005	R0.5 × 5	<input type="checkbox"/>	—	—						
8552006	R0.5 × 6	50	—	—						
8552007	R0.5 × 7	55	—	—						
8552008	R0.5 × 8	70	1.6	4	1.95	<input type="checkbox"/>	—	—		
8552009	R0.5 × 9					<input type="checkbox"/>	—	—		
8552010	R0.5 × 10					<input type="checkbox"/>	—	—		
8552012	R0.5 × 12					<input type="checkbox"/>	—	—		
8552016	R0.5 × 16					<input type="checkbox"/>	—	—		
8552020	R0.5 × 20					<input type="checkbox"/>	—	—		
8553010	R1 × 10					45	—	—		
8553012	R1 × 12					50	—	—		
8553016	R1 × 16					55	—	—		
8553020	R1 × 20					65	—	—		
8553025	R1 × 25	70	—	—						
8553030	R1 × 30	<input type="checkbox"/>	—	—						

超硬エンドミル
CARBIDE END MILLS

SPECIFICATION CHART
形状寸法表

ハイスエンドミル
HSS END MILLS

インデックスツール
INDEX TOOL

各種製品
OTHER PRODUCTS

索引
INDEX

CARBIDE SQUARE
超硬スクエア

CARBIDE LONG
NECK SQUARE
超硬ロング
ネックスクエア

SQUARE HELICAL MILL
(WITH BRAZED INSERTS)
超硬ヘリカル
スクエア

CARBIDE BALL NOSE
超硬ボール

CARBIDE BALL NOSE
WITH LONG NECK
超硬ロング
ネックボール

CARBIDE PENCIL
NECK BALL NOSE
超硬ペンシル
ネックボール

CARBIDE CORNER RADIUS
超硬コーナR

CARBIDE ROUGHING
超硬ラフニング

CARBIDE TAPER
超硬テーパ

CARBIDE TAPER
BALL NOSE
超硬テーパ
ボール

CARBIDE TAPER
CORNER RADIUS
超硬テーパ
コーナR

CARBIDE
COUNTERBORING
超硬座ぐり

CARBIDE CHAMFERING
超硬 面取り

ROUTER FOR CFRP
CFRP用
ルーター