

# アディティブ・マニュファクチャリング用ヘッド交換式エンドミル PXM

NEW

Exchangeable Head End Mill PXM for Additive Manufacturing

## PXHF-AM

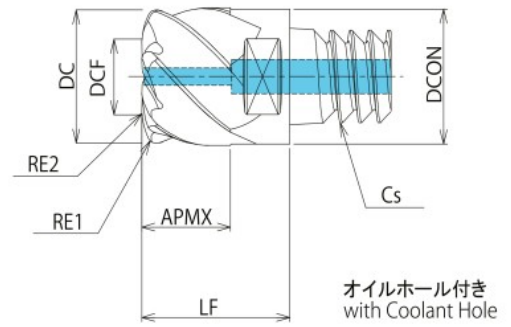
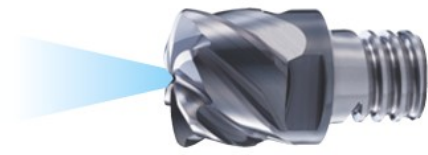

SPEED  
FEED  
P25

オイルホール付き with Coolant Hole

PXHF-AM 高送りラジスタタイプ High Feed Radius Type

| ツール No.<br>EDP No. | 呼び<br>Designation      | 外径<br>DC | 擬似 R<br>rt | 有効径<br>DCF | 刃数<br>ZEPF | コーナ<br>R<br>RE1 | 底刃 R<br>RE2 | 刃長<br>APMX | 全長<br>LF | 首径<br>DCN | ねじれ角<br>FHA | 締結規格<br>Cs | 材種<br>Grades | 標準価格<br>(Yen) |
|--------------------|------------------------|----------|------------|------------|------------|-----------------|-------------|------------|----------|-----------|-------------|------------|--------------|---------------|
| 7830377            | PXHF-AM120C12-06R150-O | 12       | 1.5        | 6          | 6          | 1.2             | 7           | 8.4        | 14.4     | 11.7      | 45°         | C12        | XP6703       | 16,300        |
| 7830378            | PXHF-AM160C16-06R200-O | 16       | 2          | 8          |            | 1.6             | 9.5         | 11.2       | 18.7     | 15.7      | 45°         | C16        | XP6703       | 22,700        |
| 7830379            | PXHF-AM200C20-06R250-O | 20       | 2.5        | 10         |            | 2               | 12          | 14         | 21.5     | 19.6      | 45°         | C20        | XP6703       | 29,500        |

・アイコンの説明はp.8をご覧ください。・ See p.8 for explanation of icons.

在庫区分は全てC(標準在庫品)となります。 Stock are categorized as C (Standard stock item)

1. 内部給油をご利用の際は、オイルホール付きのヘッドとシャンクホルダをご使用下さい。  
シャンクホルダについてはp.21・p.22をご覧ください。

1. For the use of internal coolant, please use the appropriate head and shank holders with oil hole. Refer to pages 21 and 22 for details on shank holders.

・コーナR部詳細 Details of corner R

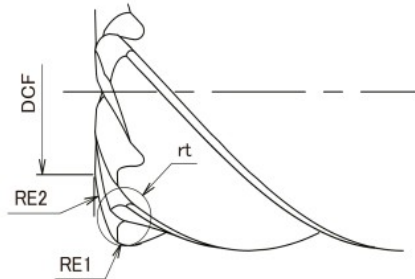

Cutting Data

加工データ

ボールタイプ Ball Type

AM-EBT

ラジスタタイプ Radius Type

AM-CRE

高送りラジスタタイプ High Feed Radius Type

AM-HFC

ヘッド交換式 Exchangeable Head

PXHF-AM