

EH 22260.

クランプ・キャッチ

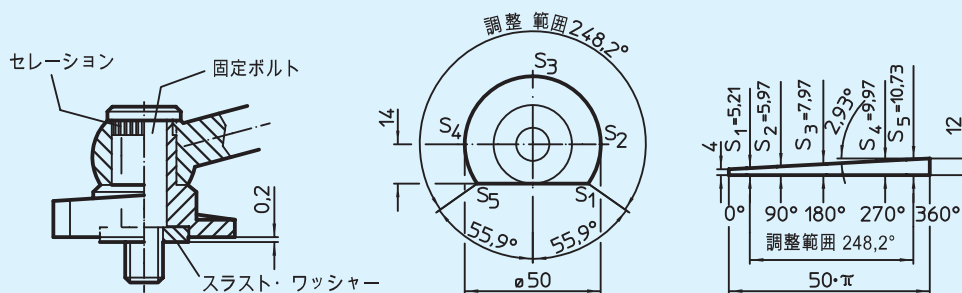
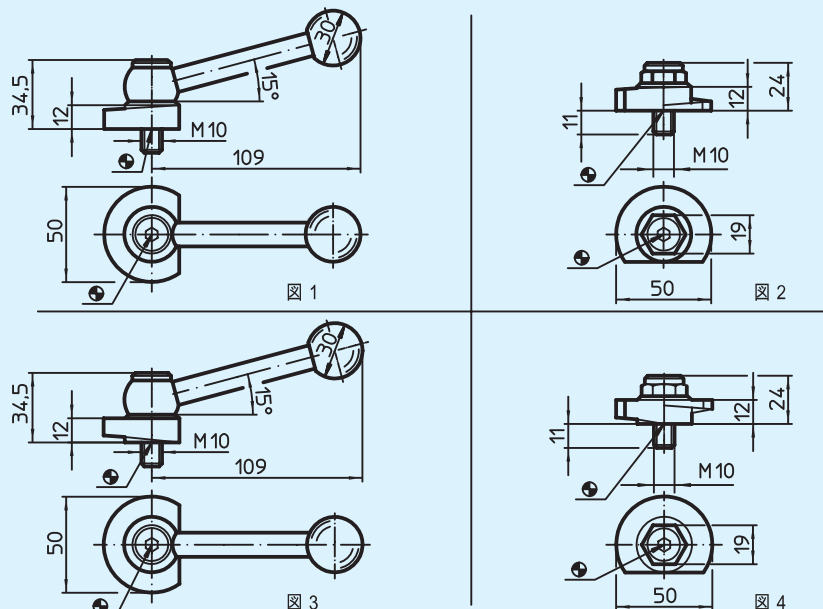

材質:

本体:

- スチール、浸炭焼入れ、黒染
- ステンレス鋼 1.4305 (SUS303相当)、ニッケルメッキ

ボール・ノブ:

- 熱硬化性樹脂 DIN319 PF31、黒

ネジ:

- スチール、窒化処理
- ステンレス鋼 1.4021 (SUS420J1相当)、熱処理、ニッケルメッキ

備考:

カム・ディスクの下にはスペーサー・ワッシャーが入っており、固定ボルトが締まった状態でもレバーを希望の位置に軽く回すことができます。製品番号22260.0250/.0251と22260.0450/.0451では、セレーションの働きでレバーを最適な位置に移動することができます。特注で左回りも可能です。

製品番号 鋼	製品番号 ステンレス鋼	仕様	頁 9
22260.0250	22260.0251	クランプ・レバー付、レバーの位置可変、斜面上向き (図1)	304
22260.0350	22260.0351	クランプ・ボルト付、斜面上向き (図2)	154
22260.0450	22260.0451	クランプ・レバー付、レバーの位置可変、斜面向下向き (図3)	302
22260.0550	22260.0551	クランプ・ボルト付、斜面向下向き (図4)	154