

スポーク・ハンドル・DIN950 鋳鉄製

EH 24580.



製品説明

ボス部旋削加工。リム部は旋削後光沢研磨。加工無しの面はきれいにサンドブラスト。

材質

本体
 ■ネズミ鋳鉄FC

マシン・ハンドル DIN 39 EH 24450

■スチール、旋削加工、亜鉛メッキ、不活性化処理

マシン・ハンドル DIN 98 EH 24460 回転タイプ

■スチール、旋削加工、亜鉛メッキ、不活性化処理

組立

正面から軸に固定する場合は皿穴付ワッシャーEH22270.を使います。

寸法図

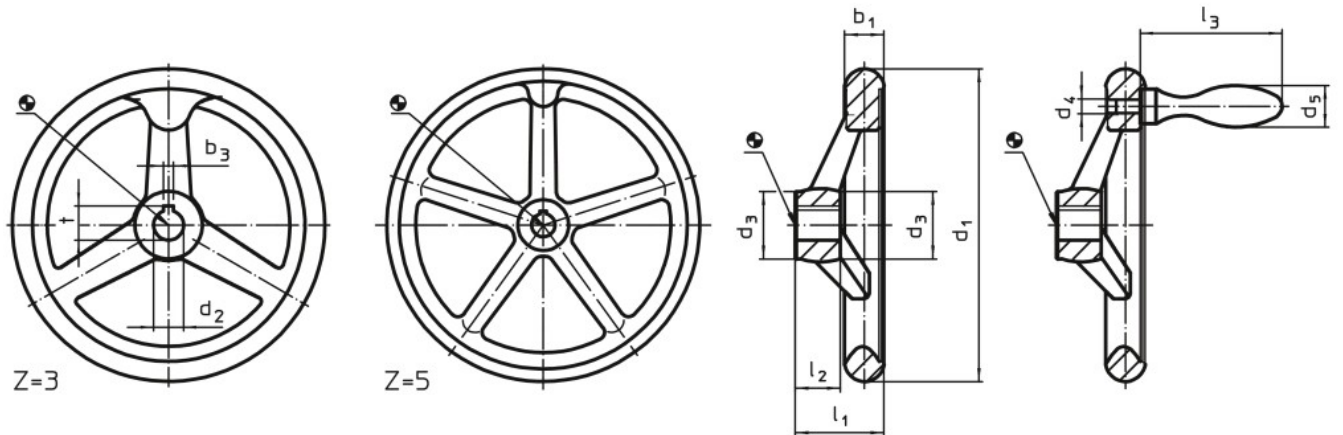

図 1

図 2

発注情報

d ₁	d ₂ H7	寸法			ボス部のキー溝DIN 6885 シート 1		アーム数 z	適合マシン ハンドル DIN 39 / DIN 98	[g]	製品番号
		d ₃	l ₁ 約	l ₂	b ₃	t				
キー溝なし、ハンドルなし、B-F/A型 (旧A4型) - 図 1										
80	10	24	29	16	-	-	3	-	311	24580.0000
	12	24	29	16	-	-	3	-	311	24580.0001
100	10	26	33	17	-	-	3	-	486	24580.0005
	12	26	33	17	-	-	3	-	486	24580.0006
125	12	28	36	18	-	-	3	-	720	24580.0010
	14	28	36	18	-	-	3	-	720	24580.0011
140	14	30	39	19	-	-	3	-	879	24580.0015
	16	30	39	19	-	-	3	-	879	24580.0016
160	14	32	40	20	-	-	3	-	1151	24580.0020
	16	32	40	20	-	-	3	-	1151	24580.0021
200	18	38	45	24	-	-	3	-	2218	24580.0030
	22	38	45	24	-	-	3	-	2218	24580.0031
250	22	45	50	28	-	-	5	-	3735	24580.0040
	26	45	50	28	-	-	5	-	3735	24580.0041
315	26	53	56	33	-	-	5	-	6180	24580.0045
	30	53	56	33	-	-	5	-	6180	24580.0046
400	30	65	63	38	-	-	5	-	9500	24580.0050
	34	65	63	38	-	-	5	-	9500	24580.0051